

Quick Start Guide



Klark Teknik DN32-ADAT

ADAT Expansion Module with up to 32 Record/Playback Channels

EN

ES

FR

DE

PT

IT

NL

SE

PL

EN

EN Important Safety Instructions





 Terminals marked with this symbol carry electrical current of sufficient magnitude to constitute risk of electric shock. Use only high-quality professional speaker cables with ¼" TS or twist-locking plugs pre-installed. All other installation or modification should be performed only by qualified personnel.

 This symbol, wherever it appears, alerts you to the presence of uninsulated dangerous voltage inside the enclosure - voltage that may be sufficient to constitute a risk of shock.

 This symbol, wherever it appears, alerts you to important operating and maintenance instructions in the accompanying literature. Please read the manual.

 **Caution**
To reduce the risk of electric shock, do not remove the top cover (or the rear section). No user serviceable parts inside. Refer servicing to qualified personnel.

 **Caution**
To reduce the risk of fire or electric shock, do not expose this appliance to rain and moisture. The apparatus shall not be exposed to dripping or splashing liquids and no objects filled with liquids, such as vases, shall be placed on the apparatus.

 **Caution**
These service instructions are for use by qualified service personnel only. To reduce the risk of electric shock do not perform any servicing other than that contained in the operation instructions. Repairs have to be performed by qualified service personnel.

1. Read these instructions.
2. Keep these instructions.
3. Heed all warnings.
4. Follow all instructions.
5. Do not use this apparatus near water.
6. Clean only with dry cloth.
7. Do not block any ventilation openings. Install in accordance with the manufacturer's instructions.
8. Do not install near any heat sources such as radiators, heat registers, stoves, or other apparatus (including amplifiers) that produce heat.

9. Do not defeat the safety purpose of the polarized or grounding-type plug. A polarized plug has two blades with one wider than the other. A grounding-type plug has two blades and a third grounding prong. The wide blade or the third prong are provided for your safety. If the provided plug does not fit into your outlet, consult an electrician for replacement of the obsolete outlet.

10. Protect the power cord from being walked on or pinched particularly at plugs, convenience receptacles, and the point where they exit from the apparatus.

 12. Use only with the cart, stand, tripod, bracket, or table specified by the manufacturer, or sold with the apparatus. When a cart is used, use caution when

moving the cart/apparatus combination to avoid injury from tip-over.

13. Unplug this apparatus during lightning storms or when unused for long periods of time.

14. Refer all servicing to qualified service personnel. Servicing is required when the apparatus has been damaged in any way, such as power supply cord or plug is damaged, liquid has been spilled or objects have fallen into the apparatus, the apparatus has been exposed to rain or moisture, does not operate normally, or has been dropped.

15. The apparatus shall be connected to a MAINS socket outlet with a protective earthing connection.

16. Where the MAINS plug or an appliance coupler is used as the disconnect device, the disconnect device shall remain readily operable.

 17. Correct disposal of this product: This symbol indicates that this product must not be disposed of with household waste, according to the WEEE Directive (2012/19/EU) and your national law. This product

should be taken to a collection center licensed for the recycling of waste electrical and electronic equipment (EEE). The mishandling of this type of waste could have a possible negative impact on the environment and human health due to potentially hazardous substances that are generally associated with EEE. At the same time, your cooperation in the correct disposal of this product will contribute to the efficient use of natural resources. For more information about where you can take your waste equipment for recycling, please contact your local city office, or your household waste collection service.

18. Do not install in a confined space, such as a book case or similar unit.

19. Do not place naked flame sources, such as lighted candles, on the apparatus.

20. Please keep the environmental aspects of battery disposal in mind. Batteries must be disposed-of at a battery collection point.
21. This apparatus may be used in tropical and moderate climates up to 45°C.

LEGAL DISCLAIMER

Music Tribe accepts no liability for any loss which may be suffered by any person who relies either wholly or in part upon any description, photograph, or statement contained herein. Technical specifications, appearances and other information are subject to change without notice. All trademarks are the property of their respective owners. Midas, Klark Teknik, Lab Gruppen, Lake, Tannoy, Turbosound, TC Electronic, TC Helicon, Behringer, Bugera, Aston Microphones and Coolaudio are trademarks or registered trademarks of Music Tribe Global Brands Ltd. © Music Tribe Global Brands Ltd. 2021 All rights reserved.

LIMITED WARRANTY

For the applicable warranty terms and conditions and additional information regarding Music Tribe's Limited Warranty, please see complete details online at community.musictribe.com/pages/support#warranty.

ES Instrucciones de seguridad





 Las terminales marcadas con este símbolo transportan corriente eléctrica de magnitud suficiente como para constituir un riesgo de descarga eléctrica. Utilice solo cables de altavoz profesionales y de alta calidad con conectores TS de 6,3 mm o de bayoneta prefijados. Cualquier otra instalación o modificación debe ser realizada únicamente por un técnico cualificado.

 Este símbolo, siempre que aparece, le advierte de la presencia de voltaje peligroso sin aislar dentro de la caja; este voltaje puede ser suficiente para constituir un riesgo de descarga.

 Este símbolo, siempre que aparece, le advierte sobre instrucciones operativas y de mantenimiento que aparecen en la documentación adjunta. Por favor, lea el manual.

 **Atención**
Para reducir el riesgo de descarga eléctrica, no quite la tapa (o la parte posterior). No hay piezas en el interior del equipo que puedan ser reparadas por el usuario. Si es necesario, póngase en contacto con personal cualificado.

 **Atención**
Para reducir el riesgo de incendio o descarga eléctrica, no exponga este aparato a la lluvia, humedad o alguna otra fuente que pueda salpicar o derramar algún líquido sobre el aparato. No coloque ningún tipo de recipiente para líquidos sobre el aparato.

 **Atención**
Las instrucciones de servicio deben llevarlas a cabo exclusivamente personal cualificado. Para evitar el riesgo de una descarga eléctrica, no realice reparaciones que no se encuentren descritas en el manual de operaciones. Las reparaciones deben ser realizadas exclusivamente por personal cualificado.

1. Lea las instrucciones.
2. Conserve estas instrucciones.
3. Preste atención a todas las advertencias.
4. Siga todas las instrucciones.
5. No use este aparato cerca del agua.
6. Limpie este aparato con un paño seco.
7. No bloquee las aberturas de ventilación. Instale el equipo de acuerdo con las instrucciones del fabricante.

8. No instale este equipo cerca de fuentes de calor tales como radiadores, acumuladores de calor, estufas u otros aparatos (incluyendo amplificadores) que puedan producir calor.

9. No elimine o deshabilite nunca la conexión a tierra del aparato o del cable de alimentación de corriente. Un enchufe polarizado tiene dos polos, uno de los cuales tiene un contacto más ancho que el otro. Una clavija con puesta a tierra dispone de tres contactos: dos polos y la puesta a tierra. El contacto ancho y el tercer contacto, respectivamente, son los que garantizan una mayor seguridad. Si el enchufe suministrado con el equipo no concuerda con la toma de corriente, consulte con un electricista para cambiar la toma de corriente obsoleta.

10. Coloque el cable de suministro de energía de manera que no pueda ser pisado y que esté protegido de objetos afilados. Asegúrese de que el cable de suministro de energía esté protegido, especialmente en la zona de la clavija y en el punto donde sale del aparato.

11. Use únicamente los dispositivos o accesorios especificados por el fabricante.



para evitar daños y caídas al tropezar con algún obstáculo.

13. Desenchufe el equipo durante tormentas o si no va a utilizarlo durante un período largo.

14. Confíe las reparaciones únicamente a servicios técnicos cualificados. La unidad requiere mantenimiento siempre que haya sufrido algún daño, si el cable de suministro de energía o el enchufe presentaran daños, se hubiera derramado un líquido o hubieran caído objetos dentro del equipo, si el aparato hubiera estado expuesto a la humedad o la lluvia, si ha dejado de funcionar de manera normal o si ha sufrido algún golpe o caída.

15. Al conectar la unidad a la toma de corriente eléctrica asegúrese de que la conexión disponga de una unión a tierra.

16. Si el enchufe o conector de red sirve como único medio de desconexión, éste debe ser accesible fácilmente.



17. Cómo debe deshacerse de este aparato: Este símbolo indica que este aparato no debe ser tratado como basura orgánica, según lo indicado en la Directiva WEEE (2012/19/EU) y a las normativas aplicables en su país. En lugar de ello deberá llevarlo al punto limpio más cercano para el reciclaje de sus elementos eléctricos/electrónicos (EEE). Al hacer esto estará ayudando a prevenir las posibles consecuencias negativas para el medio ambiente y la salud que podrían ser provocadas por una gestión inadecuada de este tipo de aparatos. Además, el reciclaje de materiales ayudará a conservar

los recursos naturales. Para más información acerca del reciclaje de este aparato, póngase en contacto con el Ayuntamiento de su ciudad o con el punto limpio local.

18. No instale esta unidad en un espacio muy reducido, tal como encastrada en una librería o similar.

19. No coloque objetos con llama, como una vela encendida, sobre este aparato.

20. Tenga presentes todas las advertencias relativas al reciclaje y correcta eliminación de las pilas. Las pilas deben ser siempre eliminadas en un punto limpio y nunca con el resto de la basura orgánica.

21. Puede usar este aparato en lugares con climas tropicales y moderados que soporten temperaturas de hasta 45°C.

NEGACIÓN LEGAL

Music Tribe no admite ningún tipo de responsabilidad por cualquier daño o pérdida que pudiera sufrir cualquier persona por confiar total o parcialmente en la descripciones, fotografías o afirmaciones contenidas en este documento. Las especificaciones técnicas, imágenes y otras informaciones contenidas en este documento están sujetas a modificaciones sin previo aviso. Todas las marcas comerciales que aparecen aquí son propiedad de sus respectivos dueños. Midas, Klark Teknik, Lab Gruppen, Lake, Tannoy, Turbosound, TC Electronic, TC Helicon, Behringer, Bugera, Aston Microphones y Coolaudio son marcas comerciales o marcas registradas de Music Tribe Global Brands Ltd. © Music Tribe Global Brands Ltd. 2021 Reservados todos los derechos.

GARANTÍA LIMITADA

Si quiere conocer los detalles y condiciones aplicables de la garantía así como información adicional sobre la Garantía limitada de Music Tribe, consulte online toda la información en la web community.musictribe.com/pages/support#warranty.

EN

ES

FR Consignes de sécurité

Les points repérés par ce symbole portent une tension électrique suffisante pour constituer un risque d'électrocution. Utilisez uniquement des câbles d'enceintes professionnels de haute qualité avec fiches Jack mono 6,35 mm ou fiches à verrouillages déjà installées. Toute autre installation ou modification doit être effectuée uniquement par un personnel qualifié.

Ce symbole avertit de la présence d'une tension dangereuse et non isolée à l'intérieur de l'appareil - elle peut provoquer des chocs électriques.

Attention
Ce symbol signale les consignes d'utilisation et d'entre ! Tien importantes dans la documentation fournie. Lisez les consignes de sécurité du manuel d'utilisation de l'appareil.

Attention
Pour éviter tout risque de choc électrique, ne pas ouvrir le capot de l'appareil ni démonter le panneau arrière. L'intérieur de l'appareil ne possède aucun élément réparable par l'utilisateur. Laisser toute réparation à un professionnel qualifié.

Attention
Pour réduire les risques de feu et de choc électrique, n'exposez pas cet appareil à la pluie, à la moisissure, aux gouttes ou aux éclaboussures. Ne posez pas de récipient contenant un liquide sur l'appareil (un vase par exemple).

Attention
Ces consignes de sécurité et d'entretien sont destinées à un personnel qualifié. Pour éviter tout risque de choc électrique, n'effectuez aucune réparation sur l'appareil qui ne soit décrite par le manuel d'utilisation. Les éventuelles réparations doivent être effectuées uniquement par un technicien spécialisé.

1. Lisez ces consignes.
2. Conservez ces consignes.
3. Respectez tous les avertissements.
4. Respectez toutes les consignes d'utilisation.
5. N'utilisez jamais l'appareil à proximité d'un liquide.
6. Nettoyez l'appareil avec un chiffon sec.
7. Veillez à ne pas empêcher la bonne ventilation de l'appareil via ses ouïes de ventilation. Respectez les consignes du fabricant concernant l'installation de l'appareil.

8. Ne placez pas l'appareil à proximité d'une source de chaleur telle qu'un chauffage, une cuisinière ou tout appareil dégagant de la chaleur (y compris un ampli de puissance).

9. Ne supprimez jamais la sécurité des prises bipolaires ou des prises terre. Les prises bipolaires possèdent deux contacts de largeur différente. Le plus large est le contact de sécurité. Les prises terre possèdent deux contacts plus une mise à la terre servant de sécurité. Si la prise du bloc d'alimentation ou du cordon d'alimentation fourni ne correspond pas à celles de votre installation électrique, faites appel à un électricien pour effectuer le changement de prise.

10. Installez le cordon d'alimentation de telle façon que personne ne puisse marcher dessus et qu'il soit protégé d'arêtes coupantes. Assurez-vous que le cordon d'alimentation est suffisamment protégé, notamment au niveau de sa prise électrique et de l'endroit où il est relié à l'appareil; cela est également valable pour une éventuelle rallonge électrique.

11. Utilisez exclusivement des accessoires et des appareils supplémentaires recommandés par le fabricant.



12. Utilisez exclusivement des chariots, des diables, des présentoirs, des pieds et des surfaces de travail recommandés par le fabricant ou livrés avec le produit.

Déplacez précautionneusement tout chariot ou diable chargé pour éviter d'éventuelles blessures en cas de chute.

13. Débranchez l'appareil de la tension secteur en cas d'orage ou si l'appareil reste inutilisé pendant une longue période de temps.

14. Les travaux d'entretien de l'appareil doivent être effectués uniquement par du personnel qualifié. Aucun entretien n'est nécessaire sauf si l'appareil est endommagé de quelque façon que ce soit (dommages sur le cordon d'alimentation ou la prise par exemple), si un liquide ou un objet a pénétré à l'intérieur du châssis, si l'appareil a été exposé à la pluie ou à l'humidité, s'il ne fonctionne pas correctement ou à la suite d'une chute.

15. L'appareil doit être connecté à une prise secteur dotée d'une protection par mise à la terre.

16. La prise électrique ou la prise IEC de tout appareil dénué de bouton marche/arrêt doit rester accessible en permanence.



17. Mise au rebut appropriée de ce produit: Ce symbole indique qu'en accord avec la directive DEEE (2012/19/EU) et les lois en vigueur dans votre pays, ce produit ne doit pas être jeté avec les déchets ménagers. Ce produit doit être déposé dans un point de collecte agréé pour le recyclage des déchets d'équipements électriques et électroniques (EEE). Une mauvaise manipulation de ce type de déchets pourrait

à cause des substances potentiellement dangereuses généralement associées à ces équipements. En même temps, votre coopération dans la mise au rebut de ce produit contribuera à l'utilisation efficace des ressources naturelles. Pour plus d'informations sur l'endroit où vous pouvez déposer vos déchets d'équipements pour le recyclage, veuillez contacter votre mairie ou votre centre local de collecte des déchets.

18. N'installez pas l'appareil dans un espace confiné tel qu'une bibliothèque ou meuble similaire.

19. Ne placez jamais d'objets enflammés, tels que des bougies allumées, sur l'appareil.

20. Gardez à l'esprit l'impact environnemental lorsque vous mettez des piles au rebut. Les piles usées doivent être déposées dans un point de collecte adapté.

21. Cet appareil peut être utilisé sous un climat tropical ou modéré avec des températures de 45°C maximum.

DÉNI LÉGAL

Music Tribe ne peut être tenu pour responsable pour toute perte pouvant être subie par toute personne se fiant en partie ou en totalité à toute description, photographie ou affirmation contenue dans ce document. Les caractéristiques, l'apparence et d'autres informations peuvent faire l'objet de modifications sans notification. Toutes les marques appartiennent à leurs propriétaires respectifs. Midas, Klark Teknik, Lab Gruppen, Lake, Tannoy, Turbosound, TC Electronic, TC Helicon, Behringer, Bugera, Aston Microphones et Coollaudio sont des marques ou marques déposées de Music Tribe Global Brands Ltd. © Music Tribe Global Brands Ltd. 2021 Tous droits réservés.

GARANTIE LIMITÉE

Pour connaître les termes et conditions de garantie applicables, ainsi que les informations supplémentaires détaillées sur la Garantie Limitée de Music Tribe, consultez le site internetcommunity.musictribe.com/pages/support#warranty.

DE Wichtige Sicherheitshinweise

Vorsicht
Die mit dem Symbol markierten Anschlüsse führen so viel Spannung, dass die Gefahr eines Stromschlags besteht.

Verwenden Sie nur hochwertige, professionelle Lautsprecherkabel mit vorinstallierten 6,35 mm MONO-Klinkensteckern oder Lautsprecherstecker mit Drehverriegelung. Alle anderen Installationen oder Modifikationen sollten nur von qualifiziertem Fachpersonal ausgeführt werden.

Achtung
Um eine Gefährdung durch Stromschlag auszuschließen, darf die Geräteabdeckung bzw. Geräterückwand nicht abgenommen werden. Im Innern des Geräts befinden sich keine vom Benutzer reparierbaren Teile. Reparaturarbeiten dürfen nur von qualifiziertem Personal ausgeführt werden.

Achtung
Um eine Gefährdung durch Feuer bzw. Stromschlag auszuschließen, darf dieses Gerät weder Regen oder Feuchtigkeit ausgesetzt werden noch sollten Spritzwasser oder tropfende Flüssigkeiten in das Gerät gelangen können. Stellen Sie keine mit Flüssigkeit gefüllten Gegenstände, wie z. B. Vasen, auf das Gerät.

Achtung
Die Service-Hinweise sind nur durch qualifiziertes Personal zu befolgen. Um eine Gefährdung durch Stromschlag zu vermeiden, führen Sie bitte keinerlei Reparaturen an dem Gerät durch, die nicht in der Bedienungsanleitung beschrieben sind. Reparaturen sind nur von qualifiziertem Fachpersonal durchzuführen.

1. Lesen Sie diese Hinweise.
2. Bewahren Sie diese Hinweise auf.
3. Beachten Sie alle Warnhinweise.
4. Befolgen Sie alle Bedienungshinweise.
5. Betreiben Sie das Gerät nicht in der Nähe von Wasser.
6. Reinigen Sie das Gerät mit einem trockenen Tuch.
7. Blockieren Sie nicht die Belüftungsschlitze. Beachten Sie beim Einbau des Gerätes die Herstellerhinweise.
8. Stellen Sie das Gerät nicht in der Nähe von Wärmequellen auf. Solche Wärmequellen sind z. B. Heizkörper, Herde oder andere Wärme erzeugende Geräte (auch Verstärker).

9. Entfernen Sie in keinem Fall die Sicherheitsvorrichtung von Zweipol- oder geerdeten Steckern. Ein Zweipolstecker hat zwei unterschiedlich breite Steckkontakte. Ein geerdeter Stecker hat zwei Steckkontakte und einen dritten Erdungskontakt. Der breitere Steckkontakt oder der zusätzliche Erdungskontakt dient Ihrer Sicherheit. Falls das mitgelieferte Steckerformat nicht zu Ihrer Steckdose passt, wenden Sie sich bitte an einen Elektriker, damit die Steckdose entsprechend ausgetauscht wird.

10. Verlegen Sie das Netzkabel so, dass es vor Tritten und scharfen Kanten geschützt ist und nicht beschädigt werden kann. Achten Sie bitte insbesondere im Bereich der Stecker, Verlängerungskabel und an der Stelle, an der das Netzkabel das Gerät verlässt, auf ausreichenden Schutz.

11. Das Gerät muss jederzeit mit intaktem Schutzleiter an das Stromnetz angeschlossen sein.

12. Sollte der Hauptnetzstecker oder eine Gerätesteckdose die Funktionseinheit zum Abschalten sein, muss diese immer zugänglich sein.

13. Verwenden Sie nur Zusatzgeräte/Zubehörteile, die laut Hersteller geeignet sind.

14. Verwenden Sie nur Wagen, Standvorrichtungen, Stativ, Halter oder Tische, die vom Hersteller benannt oder im Lieferumfang des Geräts enthalten

sind. Falls Sie einen Wagen benutzen, seien Sie vorsichtig beim Bewegen der Wagen-Gerätkombination, um Verletzungen durch Stolpern zu vermeiden.

15. Ziehen Sie den Netzstecker bei Gewitter oder wenn Sie das Gerät längere Zeit nicht benutzen.

16. Lassen Sie alle Wartungsarbeiten nur von qualifiziertem Service-Personal ausführen. Eine Wartung ist notwendig, wenn das Gerät in irgendeiner Weise beschädigt wurde (z. B. Beschädigung des Netzkabels oder Steckers), Gegenstände oder Flüssigkeit in das Geräteinnere gelangt sind, das Gerät Regen oder Feuchtigkeit ausgesetzt wurde, das Gerät nicht ordnungsgemäß funktioniert oder auf den Boden gefallen ist.

17. Korrekte Entsorgung dieses Produkts: Dieses Symbol weist darauf hin, das Produkt entsprechend der WEEE Richtlinie (2012/19/EU) und der jeweiligen nationalen Gesetze nicht zusammen mit Ihren Haushaltsabfällen zu entsorgen. Dieses Produkt sollte bei einer autorisierten Sammelstelle für Recycling elektrischer und elektronischer Geräte (EEE) abgegeben werden. Wegen bedenklicher Substanzen, die generell mit elektrischen und elektronischen Geräten in Verbindung stehen, könnte eine unsachgemäße Behandlung dieser Abfallart eine negative Auswirkung auf Umwelt und Gesundheit haben. Gleichzeitig gewährleistet Ihr Beitrag zur richtigen Entsorgung dieses

Produkts die effektive Nutzung natürlicher Ressourcen. Für weitere Informationen zur Entsorgung Ihrer Geräte bei einer Recycling-Stelle nehmen Sie bitte Kontakt zum zuständigen städtischen Büro, Entsorgungsammt oder zu Ihrem Haushaltsabfallsammler auf.

18. Installieren Sie das Gerät nicht in einer brennlichen Umgebung, zum Beispiel Bücherregal oder ähnliches.

19. Stellen Sie keine Gegenstände mit offenen Flammen, etwa brennende Kerzen, auf das Gerät.

20. Beachten Sie bei der Entsorgung von Batterien den Umweltschutz-Aspekt. Batterien müssen bei einer Batterie-Sammelstelle entsorgt werden.

21. Dieses Gerät ist in tropischen und gemäßigten Klimazonen bis 45°C einsetzbar.

HAFTUNGSAUSSCHLUSS

Music Tribe übernimmt keine Haftung für Verluste, die Personen entstanden sind, die sich ganz oder teilweise auf hier enthaltene Beschreibungen, Fotos oder Aussagen verlassen haben. Technische Daten, Erscheinungsbild und andere Informationen können ohne vorherige Ankündigung geändert werden. Alle Warenzeichen sind Eigentum der jeweiligen Inhaber. Midas, Klark Teknik, Lab Gruppen, Lake, Tannoy, Turbosound, TC Electronic, TC Helicon, Behringer, Bugera, Aston Microphones und Coollaudio sind Warenzeichen oder eingetragene Warenzeichen der Music Tribe Global Brands Ltd. © Music Tribe Global Brands Ltd. 2021 Alle Rechte vorbehalten.

BESCHRÄNKTE GARANTIE

Die geltenden Garantiebedingungen und zusätzliche Informationen bezüglich der von Music Tribe gewährten beschränkten Garantie finden Sie online unter community.musictribe.com/pages/support#warranty.

PT Instruções de Segurança Importantes



AVISO!
Terminais marcados com o símbolo carregam corrente elétrica de magnitude suficiente para constituir um risco de choque elétrico. Use apenas cabos de alto-falantes de alta qualidade com plugues TS de ¼" ou plugues com trava de torção pré-instalados. Todas as outras instalações e modificações devem ser efetuadas por pessoas qualificadas.

Este símbolo, onde quer que o encontre, alerta-o para a leitura das instruções de manuseamento que acompanham o equipamento. Por favor leia o manual de instruções.

Atenção
De forma a diminuir o risco de choque elétrico, não remover a cobertura (ou a secção de trás). Não existem peças substituíveis por parte do utilizador no seu interior. Para esse efeito recorrer a um técnico qualificado.

Atenção
Para reduzir o risco de incêndios ou choques elétricos o aparelho não deve ser exposto à chuva nem à humidade. Além disso, não deve ser sujeito a salpicos, nem devem ser colocados em cima do aparelho objectos contendo líquidos, tais como jarras.

Atenção
Estas instruções de operação devem ser utilizadas, em exclusivo, por técnicos de assistência qualificadas. Para evitar choques eléctricos não proceda a reparações ou intervenções, que não as indicadas nas instruções de operação, salvo se possuir as qualificações necessárias. Para evitar choques eléctricos não proceda a reparações ou intervenções, que não as indicadas nas instruções de operação. Só o deverá fazer se possuir as qualificações necessárias.

1. Leia estas instruções.
2. Guarde estas instruções.
3. Preste atenção a todos os avisos.
4. Siga todas as instruções.
5. Não utilize este dispositivo perto de água.
6. Limpe apenas com um pano seco.
7. Não obstrua as entradas de ventilação. Instale de acordo com as instruções do fabricante.
8. Não instale perto de quaisquer fontes de calor tais como radiadores, bocas de ar quente, fogões de sala ou outros aparelhos (incluindo amplificadores) que

produzam calor.

9. Não anule o objectivo de segurança das fichas polarizadas ou do tipo de ligação à terra. Uma ficha polarizada dispõe de duas palhetas sendo uma mais larga do que a outra. Uma ficha do tipo ligação à terra dispõe de duas palhetas e um terceiro dente de ligação à terra. A palheta larga ou o terceiro dente são fornecidos para sua segurança. Se a ficha fornecida não encaixar na sua tomada, consulte um electricista para a substituição da tomada obsoleta.

10. Proteja o cabo de alimentação de pisadelas ou apertos, especialmente nas fichas, extensões, e no local de saída da unidade. Certifique-se de que o cabo eléctrico está protegido. Verifique particularmente nas fichas, nos receptáculos e no ponto em que o cabo sai do aparelho.

11. O aparelho tem de estar sempre conectado à rede eléctrica com o condutor de protecção intacto.

12. Se utilizar uma ficha de rede principal ou uma tomada de aparelhos para desligar a unidade de funcionamento, esta deve estar sempre acessível.

13. Utilize apenas ligações/acessórios especificados pelo fabricante.



14. Utilize apenas com o carrinho, estrutura, tripé, suporte, ou mesa especificados pelo fabricante ou vendidos com o dispositivo. Quando utilizar um carrinho, tenha cuidado

ao mover o conjunto carrinho/dispositivo para evitar danos provocados pela terpidação.

15. Desligue este dispositivo durante as trovoadas ou quando não for utilizado durante longos períodos de tempo.

16. Qualquer tipo de reparação deve ser sempre efectuado por pessoal qualificado. É necessária uma reparação sempre que a unidade tiver sido de alguma forma danificada, como por exemplo: no caso do cabo de alimentação ou ficha se encontrarem danificados; na eventualidade de líquido ter sido derramado ou objectos terem caído para dentro do dispositivo; no caso da unidade ter estado exposta à chuva ou à humidade; se esta não funcionar normalmente, ou se tiver caído.



17. Correcta eliminação deste produto: este símbolo indica que o produto não deve ser eliminado juntamente com os resíduos domésticos, segundo a Directiva REEE (2012/19/EU) e a legislação nacional. Este produto

deverá ser levado para um centro de recolha licenciado para a reciclagem de resíduos de equipamentos eléctricos e electrónicos (EEE). O tratamento incorrecto deste tipo de resíduos pode ter um eventual impacto negativo no ambiente e na saúde humana devido a substâncias potencialmente perigosas que estão geralmente associadas aos EEE. Ao mesmo tempo, a sua colaboração para a eliminação correcta deste produto irá contribuir

para a utilização eficiente dos recursos naturais. Para mais informação acerca dos locais onde poderá deixar o seu equipamento usado para reciclagem, é favor contactar os serviços municipais locais, a entidade de gestão de resíduos ou os serviços de recolha de resíduos domésticos.

18. Não instale em lugares confinados, tais como estantes ou unidades similares.

19. Não coloque fontes de chama, tais como velas acesas, sobre o aparelho.

20. Favor, obedecer os aspectos ambientais de descarte de baterias. Baterias devem ser descartadas em um ponto de coletas de baterias.

21. Esse aparelho pode ser usado em climas tropicais e moderados até 45°C.

LEGAL RENUCIANTE

O Music Tribe não se responsabiliza por perda alguma que possa ser sofrida por qualquer pessoa que dependa, seja de maneira completa ou parcial, de qualquer descrição, fotografia, ou declaração aqui contidas. Dados técnicos, aparências e outras informações estão sujeitas a modificações sem aviso prévio. Todas as marcas são propriedade de seus respectivos donos. Midas, Klark Teknik, Lab Gruppen, Lake, Tannoy, Turbosound, TC Electronic, TC Helicon, Behringer, Bugera, Aston Microphones e Coolaudio são marcas ou marcas registradas do Music Tribe Global Brands Ltd. © Music Tribe Global Brands Ltd. 2021 Todos direitos reservados.

GARANZIA LIMITADA

Para obter os termos de garantia aplicáveis e condições e informações adicionais a respeito da garantia limitada do Music Tribe, favor verificar detalhes na íntegra através do website community.musictribe.com/pages/support#warranty.

IT Informazioni importanti



Attenzione
I terminali contrassegnati da questo simbolo conducono una corrente elettrica di magnitudine sufficiente a costituire un rischio di scossa elettrica. Utilizzare solo cavi per altoparlanti professionali di alta qualità con jack sbilanciati da 6,35mm. o connettori con blocco a rotazione. Tutte le altre installazioni o modifiche devono essere eseguite esclusivamente da personale qualificato.

Attenzione
Questo simbolo, ovunque appaia, avverte della presenza di una tensione pericolosa non isolata all'interno dello chassis, tensione che può essere sufficiente per costituire un rischio di scossa elettrica.

Attenzione
Questo simbolo, ovunque appaia, segnala importanti istruzioni operative e di manutenzione nella documentazione allegata. Si invita a leggere il manuale.

Attenzione
Per ridurre il rischio di scosse elettriche, non rimuovete il coperchio superiore (o la sezione posteriore). All'interno non ci sono parti riparabili dall'utente. Per la manutenzione rivolgersi a personale qualificato.

Attenzione
Per ridurre il rischio di incendi o scosse elettriche, non esporre questo apparecchio a pioggia e umidità. L'apparecchio non deve essere esposto a gocciolio o schizzi di liquidi e nessun oggetto contenente liquidi, come vasi, deve essere collocato sull'apparecchio.

Attenzione
Queste istruzioni di servizio sono destinate esclusivamente a personale qualificato. Per ridurre il rischio di scosse elettriche non eseguire interventi di manutenzione diversi da quelli contenuti nel manuale di istruzioni. Le riparazioni devono essere eseguite da personale di assistenza qualificato.

1. Leggere queste istruzioni.
2. Conservare queste istruzioni.
3. Prestare attenzione a tutti gli avvisi.
4. Applicare tutte le istruzioni.
5. Non utilizzare questo dispositivo vicino l'acqua.
6. Pulire esclusivamente con un panno asciutto.
7. Non bloccare le aperture di ventilazione. Installare in

conformità con le istruzioni del produttore.

8. Non installare vicino a fonti di calore come radiatori, termoregolatori, stufe o altri apparecchi (inclusi amplificatori) che producono calore.

9. Non escludere la sicurezza fornita dalla spina polarizzata o con messa a terra. Una spina polarizzata ha due lame, una più larga dell'altra. Una spina con messa a terra ha due lame e un terzo polo di messa a terra. La lama larga o il terzo polo sono forniti per la vostra sicurezza. Se la spina fornita non si adatta alla presa, consultare un elettricista per la sostituzione della presa obsoleta.

10. Proteggere il cavo di alimentazione dal calpestio o essere schiacciato in particolare alle spine, prese di corrente e il punto in cui esce dall'apparecchio.



prestare attenzione quando si sposta la combinazione carrello/apparecchio per evitare lesioni dovute al ribaltamento.

13. Scollegare questo apparecchio durante i temporali se non è utilizzato per lunghi periodi di tempo.

14. Per tutte le riparazioni rivolgersi a personale qualificato. La manutenzione è necessaria quando l'apparecchio è danneggiato in qualsiasi modo, come danneggiamento del cavo di alimentazione o della spina, versamento di liquido o oggetti caduti nell'apparecchio, se l'apparecchio è stato esposto a pioggia o umidità, se non funziona normalmente o è caduto.

15. L'apparecchio deve essere collegato a una presa di corrente elettrica con messa a terra di protezione.

16. Se la spina o una presa del dispositivo è utilizzata come dispositivo di disconnessione, deve essere facilmente utilizzabile.



Questo prodotto deve essere portato in un centro di raccolta autorizzato per il riciclaggio di rifiuti di apparecchiature elettriche ed elettroniche (RAEE). La cattiva gestione di questo tipo di rifiuti potrebbe avere un possibile impatto negativo sull'ambiente e sulla salute umana a causa di sostanze potenzialmente pericolose che sono generalmente associate alle apparecchiature elettriche ed elettroniche. Nello stesso tempo la vostra collaborazione al corretto smaltimento di questo prodotto contribuirà all'utilizzo efficiente delle risorse naturali. Per ulteriori informazioni su dove è possibile trasportare le apparecchiature per il riciclaggio vi invitiamo a contattare l'ufficio comunale locale

o il servizio di raccolta dei rifiuti domestici.

18. Non installare in uno spazio ristretto, come in una libreria o in una struttura simile.

19. Non collocare sul dispositivo fonti di fiamme libere, come candele accese.

20. Per lo smaltimento delle batterie, tenere in considerazione gli aspetti ambientali. Le batterie devono essere smaltite in un punto di raccolta delle batterie esauste.

21. Questo apparecchio può essere usato in climi tropicali e temperati fino a 45°C.

DISCLAIMER LEGALE

Music Tribe non si assume alcuna responsabilità per eventuali danni che possono essere subiti da chiunque si affidi in tutto o in parte a qualsiasi descrizione, fotografia o dichiarazione contenuta qui. Specifiche tecniche, aspetti e altre informazioni sono soggette a modifiche senza preavviso. Tutti i marchi sono di proprietà dei rispettivi titolari. Midas, Klark Teknik, Lab Gruppen, Lake, Tannoy, Turbosound, TC Electronic, TC Helicon, Behringer, Bugera, Aston Microphones e Coolaudio sono marchi o marchi registrati di Music Tribe Global Brands Ltd. © Music Tribe Global Brands Ltd. 2021 Tutti i diritti riservati.

GARANZIA LIMITATA

Per i termini e le condizioni di garanzia applicabili e le informazioni aggiuntive relative alla garanzia limitata di Music Tribe, consultare online i dettagli completi su community.musictribe.com/pages/support#warranty.

NL Belangrijke veiligheidsvoorschriften



Waarschuwing

Aansluitingen die gemerkt zijn met het symbool voeren een zodanig hoge spanning dat ze een risico vormen voor elektrische schokken. Gebruik uitsluitend kwalitatief hoogwaardige, in de handel verkrijgbare luidsprekerkabels die voorzien zijn van ¼" TS stekkers. Laat uitsluitend gekwalificeerd personeel alle overige installatie- of modificatiehandelingen uitvoeren.



Dit symbool wijst u altijd op belangrijke bedienings- en onderhoudsvoorschriften in de bijbehorende documenten. Wij vragen u dringend de handleiding te lezen.



Attentie

Verwijder in geen geval de bovenste afdekking (van het achterste gedeelte) anders bestaat er gevaar voor een elektrische schok. Het apparaat bevat geen te onderhouden onderdelen. Reparatiewerkzaamheden mogen uitsluitend door gekwalificeerd personeel uitgevoerd worden.



Attentie

Om het risico op brand of elektrische schokken te beperken, dient u te voorkomen dat dit apparaat wordt blootgesteld aan regen en vocht. Het apparaat mag niet worden blootgesteld aan neerdruppelend of opspattend water en er mogen geen met water gevulde voorwerpen – zoals een vaas – op het apparaat worden gezet.



Attentie

Deze onderhoudsinstructies zijn uitsluitend bedoeld voor gekwalificeerd onderhoudspersoneel. Om elektrische schokken te voorkomen, mag u geen andere onderhoudshandelingen verrichten dan in de bedieningsinstructies vermeld staan. Reparatiewerkzaamheden mogen alleen uitgevoerd worden door gekwalificeerd onderhoudspersoneel.

1. Lees deze voorschriften.
2. Bewaar deze voorschriften.
3. Neem alle waarschuwingen in acht.
4. Volg alle voorschriften op.
5. Gebruik dit apparaat niet in de buurt van water.
6. Reinig het uitsluitend met een droge doek.
7. Let erop geen van de ventilatie- openingen te bedekken. Plaats en installeer het volgens de voorschriften van de fabrikant.

8. Het apparaat mag niet worden geplaatst in de buurt van radiatoren, warmte-uitlaten, kachels of andere zaken (ook versterkers) die warmte afgeven.

9. Maak de veiligheid waarin door de polarisatie- of aardingsstekker wordt voorzien, niet ongedaan. Een polarisatiestekker heeft twee bladen, waarvan er een breder is dan het andere. Een aardingsstekker heeft twee bladen en een derde uitsteeksel voor de aarding. Het bredere blad of het derde uitsteeksel zijn er voor uw veiligheid. Mocht de geleverde stekker niet in uw stopcontact passen, laat het contact dan door een elektricien vervangen.

10. Om beschadiging te voorkomen, moet de stroomleiding zo gelegd worden dat er niet kan worden over gelopen en dat ze beschermd is tegen scherpe kanten. Zorg zeker voor voldoende bescherming aan de stekkers, de verlengkabels en het punt waar het netsnoer het apparaat verlaat.

11. Het toestel met altijd met een intacte aarddraad aan het stroomnet aangesloten zijn.

12. Wanneer de stekker van het hoofdnetwerk of een apparaatstopcontact de functionele eenheid voor het uitschakelen is, dient deze altijd toegankelijk te zijn.

13. Gebruik uitsluitend door de producent gespecificeerd toebehoren c.q. onderdelen.



14. Gebruik het apparaat uitsluitend in combinatie met de wagen, het statief, de driepoot, de beugel of tafel die door de producent is aangegeven, of die in combinatie met het apparaat wordt verkocht. Bij gebruik van een wagen dient men voorzichtig te zijn bij het verwijderen van de combinatie wagen/apparaat en letsel door vallen te voorkomen.

15. Bij onweer en als u het apparaat langere tijd niet gebruikt, haalt u de stekker uit het stopcontact.

16. Laat alle voorkomende reparaties door vakkundig en bevoegd personeel uitvoeren. Reparatiewerkzaamheden zijn nodig als het toestel op enige wijze beschadigd is geraakt, bijvoorbeeld als de hoofd-stroomkabel of -stekker is beschadigd, als er vloeistof of voorwerpen in terecht zijn gekomen, als het aan regen of vochtigheid heeft bloot-gestaan, niet normaal functioneert of wanneer het is gevallen.



17. Correcte afvoer van dit product: dit symbool geeft aan dat u dit product op grond van de AEEA-richtlijn (2012/19/EU) en de nationale wetgeving van uw land niet met het gewone huishoudelijke afval mag weggoien. Dit product moet na afloop van de nuttige levensduur naar een officiële inzamelpost voor afgedankte elektrische en elektronische apparatuur (AEEA) worden gebracht, zodat het kan worden gerecycled. Vanwege de potentieel gevaarlijke stoffen die in elektrische en

elektronische apparatuur kunnen voorkomen, kan een onjuiste afvoer van afval van het onderhavige type een negatieve invloed op het milieu en de menselijke gezondheid hebben. Een juiste afvoer van dit product is echter niet alleen beter voor het milieu en de gezondheid, maar draagt tevens bij aan een doelmatiger gebruik van de natuurlijke hulpbronnen. Voor meer informatie over de plaatsen waar u uw afgedankte apparatuur kunt inleveren, kunt u contact opnemen met uw gemeente of de plaatselijke reinigingsdienst.

18. Installeer niet in een kleine ruimte, zoals een boekenkast of iets dergelijks.

19. Plaats geen open vlammen, zoals brandende kaarsen, op het apparaat.

20. Houd rekening met de milieuaspecten van het afvoeren van batterijen. Batterijen moeten bij een inzamelpunt voor batterijen worden ingeleverd.

21. Dit apparaat kan worden gebruikt in tropische en gematigde klimaten tot 45 °C.

WETTELIJKE ONTKENNING

Music Tribe aanvaardt geen aansprakelijkheid voor enig verlies dat kan worden geleden door een persoon die geheel of gedeeltelijk vertrouwt op enige beschrijving, foto of verklaring hierin. Technische specificaties, verschijningen en andere informatie kunnen zonder voorafgaande kennisgeving worden gewijzigd. Alle handelsmerken zijn eigendom van hun respectievelijke eigenaren. Midas, Klark Teknik, Lab Gruppen, Lake, Tannoy, Turbosound, TC Electronic, TC Helicon, Behringer, Bugera, Aston Microphones en Coolaudio zijn handelsmerken van geassocieerde handelsmerken van Music Tribe Global Brands Ltd. © Music Tribe Global Brands Ltd. 2021 Alle rechten voorbehouden.

BEPERKTE GARANTIE

Voor de toepasselijke garantievoorwaarden en aanvullende informatie met betrekking tot de beperkte garantie van Music Tribe, zie de volledige details online op community.musictribe.com/pages/support#warranty.

SE Viktiga säkerhetsanvisningar



Varning

Uttag markerade med symbolen leder elektrisk strömstyrka som är tillräckligt stark för att utgöra en risk för elchock. Använd endast högkvalitativa, kommersiellt tillgängliga högtalarkablar med förhåndsinstallerade ¼" TS-kontakter. All annan installering eller modifikation bör endast utföras av kompetent personal.



Den här symbolen hänvisar till viktiga punkter om användning och underhåll i den medföljande dokumentationen. Var vänlig och läs bruksanvisningen.



Försiktighet

Minska risken för elektriska stötar genom att aldrig ta av höljert upptill på apparaten (eller ta av baksidan). Inuti apparaten finns det inga delar som kan repareras av användaren. Endast kvalificerad personal får genomföra reparationer.



Försiktighet

För att minska risken för brand och elektriska stötar ska apparaten skyddas mot regn och fukt. Apparaten går inte utsätts för dropp eller spill och inga vattenbehållare som vaser etc. får placeras på den.



Försiktighet

Serviceinstruktionerna är enbart avsedd för kvalificerad servicepersonal. För att undvika risker genom elektriska stötar, genomföra inga reparationer på apparaten, vilka inte är beskrivna i bruksanvisningen. Endast kvalificerad fackpersonal får genomföra reparationerna.

1. Läs dessa anvisningar.
2. Spara dessa anvisningar.
3. Bekakta alla varningar.
4. Följ alla anvisningar.
5. Använd inte apparaten i närheten av vatten.
6. Rengör endast med torr trasa.
7. Blockera inte ventilationsöppningarna. Installera enligt tillverkarens anvisningar.
8. Installera aldrig intill värmekällor som värme-element, varmluftsintag, spisar eller annan utrustning som avger värme (inklusive förstärkare).
9. Ändra aldrig en polariserad jord kontakt. En polariserad kontakt har två blad – det ena bredare än det andra. En jordad kontakt har två blad och ett tredje jordstift. Det breda bladet eller jordstiftet är till för din säkerhet. Om den medföljande kontakten inte passar i ditt uttag, ska du kontakta en elektriker för att få uttaget bytt.

10. Förlägg elkabeln så, att det inte är möjligt att trampa på den och att den är skyddad mot skarpa kanter och inte kan skadas. Ge i synnerhet akt på områdena omkring stickkontaktarna, förlängningskablarna och på det ställe, där elkabeln lämnar apparaten, är tillräckligt skyddade.

11. Apparaten måste alltid vara ansluten till elnätet med intakt skyddsledare.

12. Om huvudkontakten, eller ett apparatuttag, fungerar som avstängningsenhet måste denna alltid vara tillgänglig.

13. Använd endast tillkopplingar och tillbehör som angetts av tillverkaren.



14. Använd endast med vagn, stativ, trefot, hållare eller bord som angetts av tillverkaren, eller som sålts tillsammans med apparaten. Om du använder en vagn, var

försiktig, när du förflyttar kombinationen vagn-apparat, för att förhindra olycksfall genom snubbling.

15. Dra ur anslutningskontakten und åskväder eller när apparaten inte ska användas under någon längre tid.

16. Låt kvalificerad personal utföra all service. Service är nödvändig när apparaten har skadats, t.ex. när en kabel eller kontakt är skadad, vätska eller främmande föremål har kommit in i apparaten, eller när den har fallit i golvet.



17. Kassera produkten på rätt sätt: den här symbolen indikerar att produkten inte ska kastas i hushållsoporna, enligt WEEE direktivet (2012/19/EU) och gällande, nationell lagstiftning. Produkten ska lämnas till

ett auktoriserat återvinningsställe för elektronisk och elektrisk utrustning (EEE). Om den här sortens avfall hanteras på fel sätt kan miljön, och människors hälsa, påverkas negativt på grund av potentiella risksubstanter som ofta associeras med EEE. Avfallshanteras produkten däremot på rätt sätt bidrar detta till att naturens resurser används på ett bra sätt. Kontakta kommun, ansvarig förvaltning eller avfallshanteringsföretag för mer information om återvinningscentral där produkten kan lämnas

18. Installera inte i ett trångt utrymme, t.ex. i en bokhylla eller liknande enhet.

19. Placera inte källor med öppen eld, t.ex. tända ljus, på apparaten.

20. Tänk på miljöaspekterna vid kassering av batterier. Batterier måste kasseras på ett batteriuppsamlingsställe.

21. Denna apparat kan användas i tropiska och mätliga klimat upp till 45 °C.

FRISKRIVNINGSKLAUSUL

Music Tribe tar inget ansvar för någon förlust som kan drabbas av någon person som helt eller delvis förlitar sig på någon beskrivning, fotografi eller uttalande som finns här. Tekniska specifikationer, utseenden och annan information kan ändras utan föregående meddelande. Alla varumärken tillhör respektive ägare. Midas, Klark Teknik, Lab Gruppen, Lake, Tannoy, Turbosound, TC Electronic, TC Helicon, Behringer, Bugera, Aston Microphones och Coolaudio är varumärken eller registrerade varumärken som tillhör Music Tribe Global Brands Ltd. © Music Tribe Global Brands Ltd. 2021 Alla Rättigheter reserverade.

BEGRÄNSAD GARANTI

För tillämpliga garantivillkor och ytterligare information om Music Tribes begränsade garanti, se fullständig information online på community.musictribe.com/pages/support#warranty.

PL Ważne informacje o bezpieczeństwie



Uwaga

Terminale oznaczone symbolem przenoszą wystarczająco wysokie napięcie elektryczne, aby stworzyć ryzyko porażenia prądem. Używaj wyłącznie wysokiej jakości fabrycznie przygotowanych kabli z zainstalowanymi wtyczkami ¼" TS. Wszystkie inne instalacje lub modyfikacje powinny być wykonywane wyłącznie przez wykwalifikowany personel techniczny.

Ten symbol informuje o ważnych wskazówkach dotyczących obsługi i konserwacji urządzenia w dołączonej dokumentacji. Proszę przeczytać stosowne informacje w instrukcji obsługi.

Uwaga

W celu wyeliminowania zagrożenia porażenia prądem zabrania się zdejmowania obudowy lub tylnej ścianki urządzenia. Elementy znajdujące się wewnątrz urządzenia nie mogą być naprawiane przez użytkownika. Naprawy mogą być wykonywane jedynie przez wykwalifikowany personel.

Uwaga

W celu wyeliminowania zagrożenia porażenia prądem lub zapalenia się urządzenia nie wolno wystawiać go na działanie deszczu i wilgotności oraz dopuszczać do tego, aby do wnętrza dostała się woda lub inna ciecz. Nie należy stawiać na urządzeniu napełnionych cieczą przedmiotów takich jak np. wazony lub szklanki.

Uwaga

Prace serwisowe mogą być wykonywane jedynie przez wykwalifikowany personel. W celu uniknięcia zagrożenia porażenia prądem nie należy wykonywać żadnych manipulacji, które nie są opisane w instrukcji obsługi. Naprawy wykonywane mogą być jedynie przez wykwalifikowany personel techniczny.

1. Proszę przeczytać poniższe wskazówki.
2. Proszę przechowywać niniejszą instrukcję.
3. Należy przestrzegać wszystkich wskazówek ostrzegawczych.
4. Należy postępować zgodnie z instrukcją obsługi.
5. Urządzenia nie wolno używać w pobliżu wody.
6. Urządzenie można czyścić wyłącznie suchą szmatką.
7. Nie zasłaniaj otworów wentylacyjnych. W czasie podłączania urządzenia należy przestrzegać zaleceń producenta.

8. Nie stawiać urządzenia w pobliżu źródeł ciepła takich, jak grzejniki, piece lub urządzenia produkujące ciepło (np. wzmocniacze).

9. W żadnym wypadku nie należy usuwać zabezpieczeń z wtyczek dwubiegunowych oraz wtyczek z uziemieniem. Wtyczka dwubiegunowa posiada dwa wtyki kontaktowe o różnej szerokości. Wtyczka z uziemieniem ma dwa wtyki kontaktowe i trzeci wtyk uziemienia. Szerszy wtyk kontaktowy lub dodatkowy wtyk uziemienia służą do zapewnienia bezpieczeństwa użytkownikowi. Jeśli format wtyczki urządzenia nie odpowiada standardowi gniazdka, proszę zwrócić się do elektryka z prośbą o wyminięcie gniazda.

10. Kabel sieciowy należy ułożyć tak, aby nie był narażony na deptanie i działania ostrych krawędzi, co mogłoby doprowadzić do jego uszkodzenia. Szczególną uwagę zwrócić należy na odpowiednią ochronę miejsc w pobliżu wtyczek i przedłużaczy oraz miejsce, w którym kabel sieciowy przymocowany jest do urządzenia.

11. Urządzenie musi być zawsze podłączone do sieci sprawnym przewodem z uziemieniem.

12. Jeżeli wtyk sieciowy lub gniazdo sieciowe w urządzeniu pełni funkcję wyłącznika, to muszą one być zawsze łatwo dostępne.

13. Używać wyłącznie sprzętu dodatkowego i akcesoriów zgodnie z zaleceniami producenta.



14. Używać jedynie zalecanych przez producenta lub znajdujących się w zestawie wózków, stojaków, statywów, uchwytów i stołów. W przypadku postugiwania się wózkami należy zachować szczególną ostrożność w trakcie przewożenia zestawu, aby uniknąć niebezpieczeństwa potknięcia się i zranienia.

15. W trakcie burzy oraz na czas dłuższego nieużywania urządzenia należy wyjąć wtyczkę z gniazdka sieciowego.

16. Wykonywanie wszelkich napraw należy zlecać jedynie wykwalifikowanym pracownikom serwisu. Przeprowadzenie przeglądu technicznego staje się konieczne, jeśli urządzenie zostało uszkodzone w jakikolwiek sposób (dotyczy to także kabla sieciowego lub wtyczki), jeśli do wnętrza urządzenia dostały się przedmioty lub ciecz, jeśli urządzenie wystawione było na działanie deszczu lub wilgoci, jeśli urządzenie nie funkcjonuje poprawnie oraz kiedy spadło na podłogę.



17. Prawidłowa utylizacja produktu: Ten symbol wskazuje, że tego produktu nie należy wyrzucać razem ze zwykłymi odpadami domowymi, tylko zgodnie z dyrektywą w sprawie zużytego sprzętu elektrycznego i elektronicznego (WEEE) (2012/19/EU) oraz przepisami krajowymi. Niniejszy produkt należy przekazać do autoryzowanego punktu zbiórki zużytego sprzętu elektrycznego i elektronicznego. Niewłaściwe

postępowanie z tego typu odpadami może wywołać szkodliwe działania na środowisko naturalnej i zdrowie człowieka z powodu potencjalnych substancji niebezpiecznych zaliczanych jako zużyty sprzęt elektryczny i elektroniczny. Jednocześnie, Twój wkład w prawidłową utylizację niniejszego produktu przyczynia się do oszczędnego wykorzystywania zasobów naturalnych. Szczegółowych informacji o miejscach, w których można oddawać zużyty sprzęt do recyklingu, udzielają urzędy miejskie, przedsiębiorstwa utylizacji odpadów lub najbliższy zakład utylizacji odpadów.

18. Nie instaluj w ograniczonej przestrzeni, takiej jak półka na książki lub podobny zestaw.

19. Nie stawiaj na urządzeniu źródeł otwartego ognia, takich jak zapalone świece.

20. Należy pamiętać o środowiskowych aspektach utylizacji baterii. Baterie należy utylizować w punkcie zbiórki baterii.

21. To urządzenie może być używane w klimacie tropikalnym i umiarkowanym do 45 °C.

ZASTRZEŻENIA PRAWNE

Music Tribe nie ponosi odpowiedzialności za jakiegokolwiek straty, które mogą ponieść osoby, które polegają w całości lub w części na jakimkolwiek opisie, fotografii lub oświadczeniu zawartym w niniejszym dokumencie. Specyfikacje techniczne, wygląd i inne informacje mogą ulec zmianie bez powiadomienia. Wszystkie znaki towarowe są własnością ich odpowiednich właścicieli. Midas, Klark Teknik, Lab Gruppen, Lake, Tannoy, Turbosound, TC Electronic, TC Helicon, Behringer, Bugera, Aston Microphones i Coolaudio są znakami towarowymi lub zastrzeżonymi znakami towarowymi firmy Music Tribe Global Brands Ltd. © Music Tribe Global Brands Ltd. 2021 Wszystkie prawa zastrzeżone.

OGRANICZONA GWARANCJA

Aby zapoznać się z obowiązującymi warunkami gwarancji i dodatkowymi informacjami dotyczącymi ograniczonej gwarancji Music Tribe, zapoznaj się ze wszystkimi szczegółami w trybie online pod adresem community.musictribe.com/pages/support#warranty.



Warning

Failure to observe the following warnings may lead to fatality or serious injury from fire or electric shock.

Before installing the card, you must refer to the owner's manual of the host device or to klarktechnik.com to verify that your host device supports this card, and to verify the number of cards that can be installed in combination with other Midas or third-party cards.

- Do not attempt to disassemble or modify the card. Do not apply excessive force to board connectors or other board components. Mishandling of board may lead to shock, fire hazard, or equipment failure.
- Disconnect the power cable from the main unit before installing this card to eliminate shock hazard.



Caution

Failure to observe the following precautions may lead to personal injury, or may result in damage to equipment or other property.

- Do not touch the board's metallic leads (pins) when handling the card. Pins are sharp and may cause injury.
- **The card is electrostatic-sensitive. Before handling the card, you should briefly touch the main unit's metal casing with your bare hand so as to drain off any static charge from your body.** Music Tribe assumes no responsibility for data loss, equipment damage, or injury caused by inappropriate handling or usage.

1. Introduction

The DN32-ADAT card is a multichannel audio interface expansion card for the Midas M32 series of digital mixers. It provides 32 channels of input and output via 8 Toslink connectors and word clock transmission via coaxial connector. The interface is perfect for recording with standalone ADAT hard disk recorders and offers options for incorporating external processors with ADAT connectivity.

2. Installation

Before you install the DN32-ADAT card in the expansion slot of the M32 console, you must check klarktechnik.com to verify whether the console firmware supports that card.

Caution – before installing the DN32-ADAT card into the console, you must make sure that the console's power switch is turned off. Malfunctions or electrical shock may occur otherwise.

1. Make sure that the mixer's power is turned off.
2. Loosen the 2 screws left and right that fasten the slot, then remove the slot cover or currently-installed card and keep it in a safe place.
3. Before removing the DN32-ADAT card from its protective bag, we recommend touching the grounded metal chassis of the console to prevent electrostatic discharges affecting the sensitive electronic components. It is generally a good idea to hold the card either by the face plate or by the two small handles, but never touching the components on the circuit board directly.
4. Align both edges of the card with the guide rails inside the slot and carefully insert the card into the slot. Push the card all the way into the slot to ensure that the contacts of the card are correctly inserted into the connector inside.

5. Fasten the card using the included screws. Be aware that damage or malfunctions may occur if the card is not fastened.



3. Connector Plate

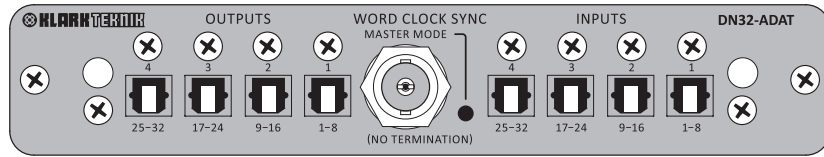

- Single BNC coaxial, in/output switchable, no internal termination, LED indicates WC output (Master mode)
- 4x Toslink inputs and 4x Toslink outputs, 8 channels per connector
- 2x small handles for removing the expansion card from the slot
- 2x M3x6 screws left and right for fastening the card in the slot
- 2x small counter sunk screws below the handles and 8 screws above the connectors. Do not loosen these!

4. Connection Scenarios

DN32-ADAT → external hard disc recorder (providing Word Clock via BNC coaxial connection)

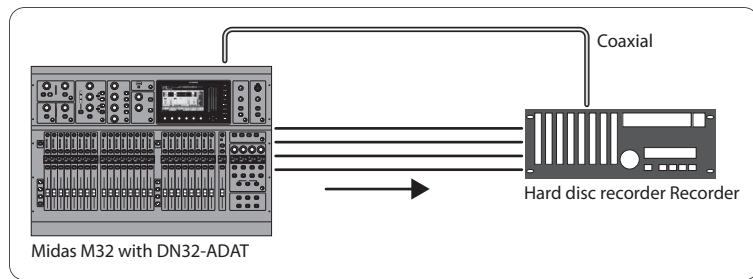

2x XL48 → Midas M32

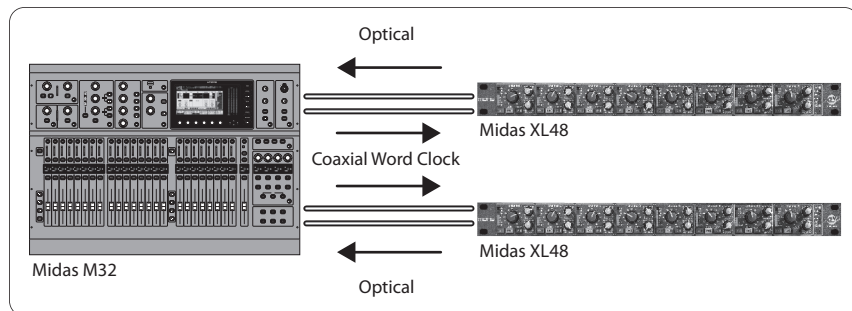

DN32-ADAT → external automixer → return to DN32-ADAT

- Out 1-8 and 9-16 to Auto-mixing Processor inputs
- In 1-8 and 9-16 from Auto-mixing Processor outputs
- Routing/home > Input 1-16 = Card In 1-16, Routing/card out > Output 1-16 = Local 1-16

Note, this would also apply for any other sort of specialized outboard processing that features ADAT I/O. It can be used for all 32 x 32 channels simultaneously, even spread over several external processors.

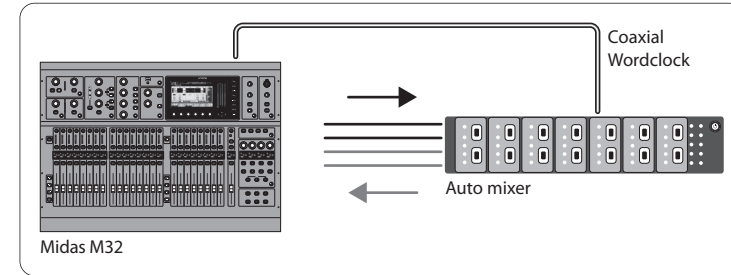

5. Mixer Setup

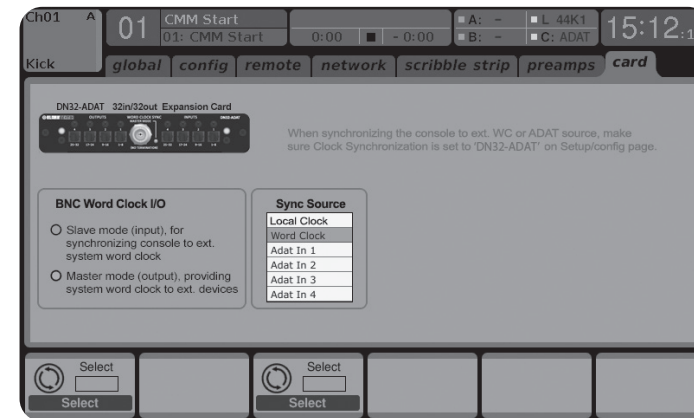

Word clock I/O selector:

- either word clock slave (input), allowing the console to sync to external WC devices or
- word clock master (output), providing system word clock to other devices

Word clock selection box for choosing the external clock synchronisation source:

- fiber optic inputs 1-4 or
- coaxial BNC WC input
- local clock indicates the console's internal clock.

DN32-ADAT card can be selected as the clock source on the M32 Setup/config page. In this case, the mixer will be slaved to the ADAT clock received on BNC input or fiber optic Toslink inputs. Note that this may require the console to be rebooted if the internal and external clock rates are different (i.e. 44.1/48 kHz).



Advertencia

El incumplimiento de las siguientes advertencias puede provocar la muerte o lesiones graves por incendio o descarga eléctrica.

Antes de instalar la tarjeta, debe consultar el manual del propietario del dispositivo host o klarkteknik.com para verificar que su dispositivo host admite esta tarjeta y para verificar la cantidad de tarjetas que se pueden instalar en combinación con otros Midas o terceros. tarjetas de fiesta.

- No intente desmontar ni modificar la tarjeta. No aplique fuerza excesiva a los conectores de la placa ni a otros componentes de la placa. El mal manejo de la placa puede provocar descargas eléctricas, peligro de incendio o fallas en el equipo.
- Desconecte el cable de alimentación de la unidad principal antes de instalar esta tarjeta para eliminar el peligro de descarga.



Precaución

El incumplimiento de las siguientes precauciones puede provocar lesiones personales o puede provocar daños en el equipo u otra propiedad.

- No toque los cables metálicos (pines) de la placa cuando manipule la tarjeta. Los alfileres son afilados y pueden causar lesiones.
- **La tarjeta es sensible a la electricidad estática. Antes de manipular la tarjeta, debe tocar brevemente la carcasa metálica de la unidad principal con la mano desnuda para drenar cualquier carga estática de su cuerpo.** Music Tribe no asume ninguna responsabilidad por la pérdida de datos, daños al equipo o lesiones causadas por un manejo o uso inadecuado.

1. Introducción

La tarjeta DN32-ADAT es una tarjeta de expansión de interfaz de audio multicanal para la serie Midas M32 de mezcladores digitales. Proporciona 32 canales de entrada y salida a través de 8 conectores Toslink y transmisión de word clock a través de un conector coaxial. La interfaz es perfecta para grabar con grabadoras de disco duro ADAT independientes y ofrece opciones para incorporar procesadores externos con conectividad ADAT.

2. Instalación

Antes de instalar la tarjeta DN32-ADAT en la ranura de expansión de la consola M32, debe consultar klarkteknik.com para verificar si el firmware de la consola es compatible con esa tarjeta.

Precaución – antes de instalar la tarjeta DN32-ADAT en la consola, debe asegurarse de que el interruptor de encendido de la consola esté apagado. De lo contrario, pueden producirse averías o descargas eléctricas.

1. Asegúrese de que la batidora esté apagada.
2. Afloje los 2 tornillos izquierdo y derecho que sujetan la ranura, luego retire la tapa de la ranura o la tarjeta actualmente instalada y guárdela en un lugar seguro.
3. Antes de sacar la tarjeta DN32-ADAT de su bolsa protectora, recomendamos tocar el chasis metálico conectado a tierra de la consola para evitar descargas electrostáticas que afecten a los componentes electrónicos sensibles. Por lo general, es una buena idea sujetar la tarjeta por la placa frontal o por las dos asas pequeñas, pero nunca tocar los componentes de la placa de circuito directamente.
4. Alinee ambos bordes de la tarjeta con los rieles guía dentro de la ranura e inserte con cuidado la tarjeta en la ranura. Empuje la tarjeta hasta el fondo en la ranura para asegurarse de que los contactos de la tarjeta estén correctamente insertados en el conector interior.

5. Fije la tarjeta con los tornillos incluidos. Tenga en cuenta que pueden producirse daños o fallos de funcionamiento si no se fija la tarjeta.



3. Placa de conector

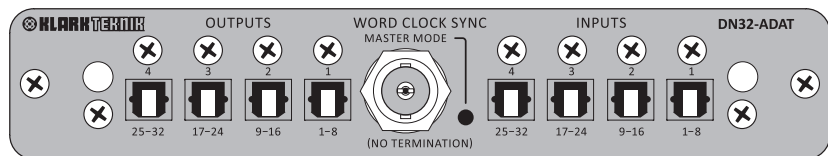

- Coaxial BNC único, entrada / salida conmutable, sin terminación interna, LED indica salida WC (modo maestro)
- 4 entradas Toslink y 4 salidas Toslink, 8 canales por conector
- 2x asas pequeñas para quitar la tarjeta de expansión de la ranura
- 2x tornillos M3x6 a izquierda y derecha para fijar la tarjeta en la ranura
- 2x tornillos pequeños avellanados debajo de las asas y 8 tornillos encima de los conectores. ¡No los suelte!

4. Escenarios de conexión

Grabador de disco duro externo DN32-ADAT →

(que proporciona Word Clock a través de una conexión coaxial BNC)

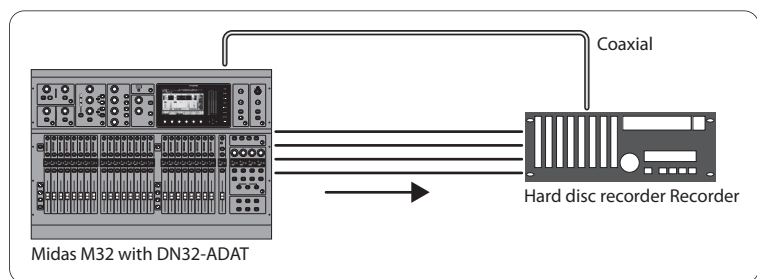

2x XL48 → Midas M32

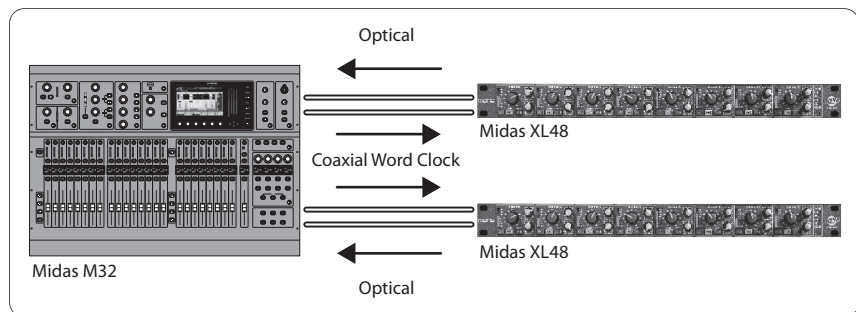

Retorno del automezclador externo → DN32-ADAT → a DN32-ADAT

- Salida 1-8 y 9-16 a entradas de procesador de mezcla automática
- En 1-8 y 9-16 desde las salidas del procesador de mezcla automática
- Enrutamiento / hogar > Entrada 1-16 = Entrada de tarjeta 1-16, Enrutamiento / salida de tarjeta > Salida 1-16 = Local 1-16

Tenga en cuenta que esto también se aplicaría a cualquier otro tipo de procesamiento externo especializado que cuente con ADAT I / O. Se puede utilizar para todos los canales de 32 x 32 simultáneamente, incluso distribuido en varios procesadores externos.

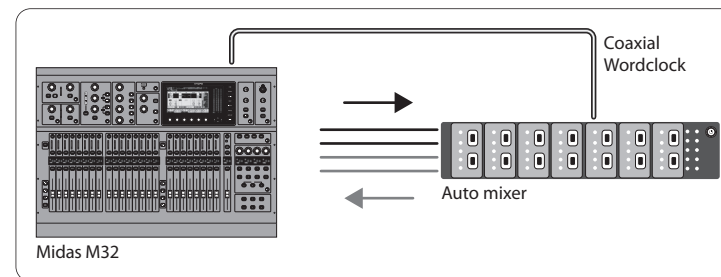

5. Configuración del mezclador

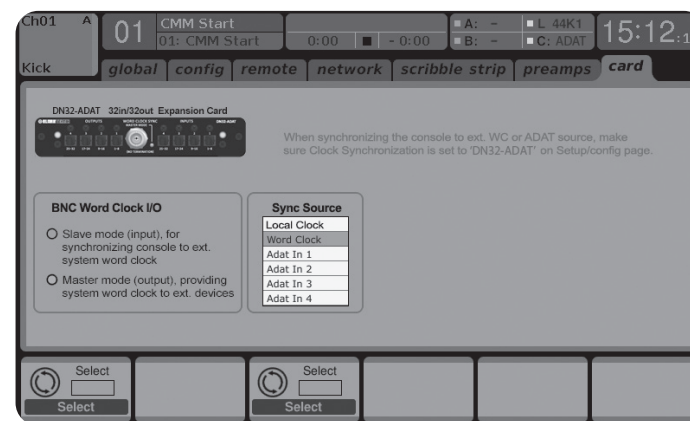

Selector de E / S de reloj de palabras:

- ya sea word clock esclavo (entrada), lo que permite que la consola se sincronice con dispositivos WC externos o
- maestro de reloj de palabras (salida), que proporciona el reloj de palabras del sistema a otros dispositivos

puede requerir que se reinicie la consola si las frecuencias de reloj internas y externas son diferentes (es decir, 44,1 / 48 kHz).

Cuadro de selección Word Clock para elegir la fuente de sincronización del reloj externo:

- entradas de fibra óptica 1-4 o
- entrada WC BNC coaxial
- reloj local indica el reloj interno de la consola.

La tarjeta DN32-ADAT se puede seleccionar como fuente de reloj en la página de configuración / configuración de M32. En este caso, el mezclador será esclavo del reloj ADAT recibido en la entrada BNC o en las entradas Toslink de fibra óptica. Tenga en cuenta que esto



Avertissement

Le non-respect des avertissements suivants peut entraîner la mort ou des blessures graves par incendie ou électrocution.

Avant d'installer la carte, vous devez vous référer au manuel du propriétaire du périphérique hôte ou à klarkteknik.com pour vérifier que votre périphérique hôte prend en charge cette carte et pour vérifier le nombre de cartes pouvant être installées en combinaison avec d'autres Midas ou tiers. cartes de fête.

- N'essayez pas de démonter ou de modifier la carte. N'appliquez pas de force excessive sur les connecteurs de la carte ou d'autres composants de la carte. Une mauvaise manipulation de la carte peut entraîner un choc électrique, un risque d'incendie ou une défaillance de l'équipement.
- Débranchez le câble d'alimentation de l'unité principale avant d'installer cette carte pour éliminer tout risque d'électrocution.



Mise en garde

Le non-respect des précautions suivantes peut entraîner des blessures corporelles ou endommager l'équipement ou d'autres biens.

- Ne touchez pas les fils métalliques (broches) de la carte lors de la manipulation de la carte. Les broches sont tranchantes et peuvent causer des blessures.
- **La carte est sensible à l'électricité statique. Avant de manipuler la carte, vous devez toucher brièvement le boîtier métallique de l'unité principale avec votre main nue pour évacuer toute charge électrostatique de votre corps..** Music Tribe n'assume aucune responsabilité pour la perte de données, les dommages matériels ou les blessures causées par une manipulation ou une utilisation inappropriée.

1. Introduction

La carte DN32-ADAT est une carte d'extension d'interface audio multicanal pour la série Midas M32 de mélangeurs numériques. Il fournit 32 canaux d'entrée et de sortie via 8 connecteurs Toslink et une transmission word clock via un connecteur coaxial. L'interface est parfaite pour enregistrer avec des enregistreurs à disque dur ADAT autonomes et offre des options pour incorporer des processeurs externes avec une connectivité ADAT.

2. Installation

Avant d'installer la carte DN32-ADAT dans l'emplacement d'extension de la console M32, vous devez vérifier klarkteknik.com pour vérifier si le micrologiciel de la console prend en charge cette carte.

Mise en garde - avant d'installer la carte DN32-ADAT dans la console, vous devez vous assurer que l'interrupteur d'alimentation de la console est éteint. Sinon, des dysfonctionnements ou des chocs électriques peuvent survenir.

1. Assurez-vous que l'alimentation de la table de mixage est coupée.
2. Desserrez les 2 vis gauche et droite qui fixent le logement, puis retirez le couvercle du logement ou la carte actuellement installée et conservez-la en lieu sûr.
3. Avant de retirer la carte DN32-ADAT de son sac de protection, nous vous recommandons de toucher le châssis métallique mis à la terre de la console pour éviter les décharges électrostatiques affectant les composants électroniques sensibles. Il est généralement judicieux de tenir la carte soit par la plaque frontale, soit par les deux petites poignées, mais en ne touchant jamais directement les composants du circuit imprimé.

4. Alignez les deux bords de la carte avec les rails de guidage à l'intérieur de la fente et insérez délicatement la carte dans la fente. Poussez la carte à fond dans la fente pour vous assurer que les contacts de la carte sont correctement insérés dans le connecteur à l'intérieur.
5. Fixez la carte à l'aide des vis fournies. Sachez que des dommages ou des dysfonctionnements peuvent survenir si la carte n'est pas fixée.



3. Plaque de connexion

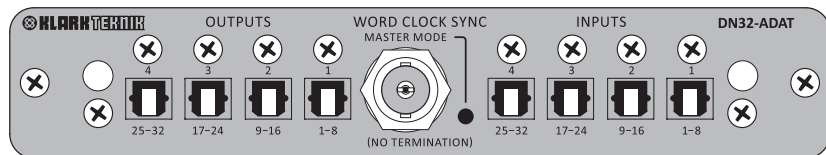

- Coaxial BNC unique, commutable entrée / sortie, pas de terminaison interne, la LED indique la sortie WC (mode maître)
- 4x entrées Toslink et 4x sorties Toslink, 8 canaux par connecteur
- 2x petites poignées pour retirer la carte d'extension de l'emplacement
- 2x vis M3x6 gauche et droite pour fixer la carte dans la fente
- 2x petites vis à contre-croix sous les poignées et 8 vis au-dessus des connecteurs. Ne les desserrez pas!

4. Scénarios de connexion

Enregistreur à disque dur externe → DN32-ADAT
(fournissant Word Clock via une connexion coaxiale BNC)

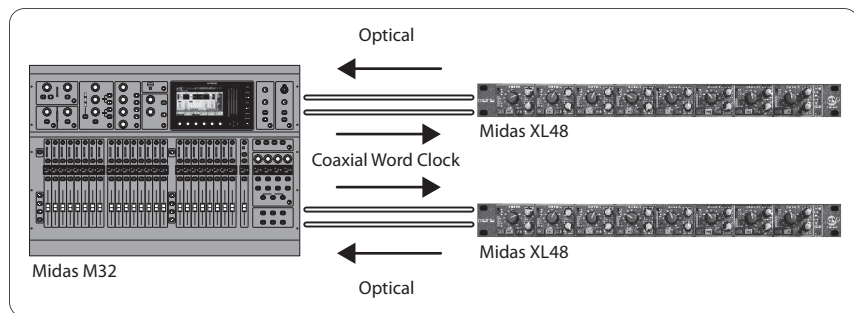

2x XL48 -> Midas M32

Retour du mélangeur automatique → externe DN32-ADAT vers → DN32-ADAT

- Out 1-8 et 9-16 vers les entrées du processeur de mélangeur automatique
- En 1-8 et 9-16 à partir des sorties du processeur de mélangeur automatique

- Routage / accueil> Entrée 1-16 = Card In 1-16, Routing / Card out> Sortie 1-16 = Local 1-16

Notez que cela s'appliquerait également à tout autre type de traitement externe spécialisé doté d'E / S ADAT. Il peut être utilisé pour les 32 x 32 canaux simultanément, même répartis sur plusieurs processeurs externes.

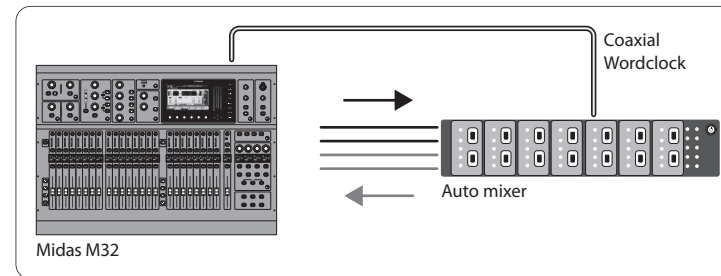

5. Configuration du mélangeur

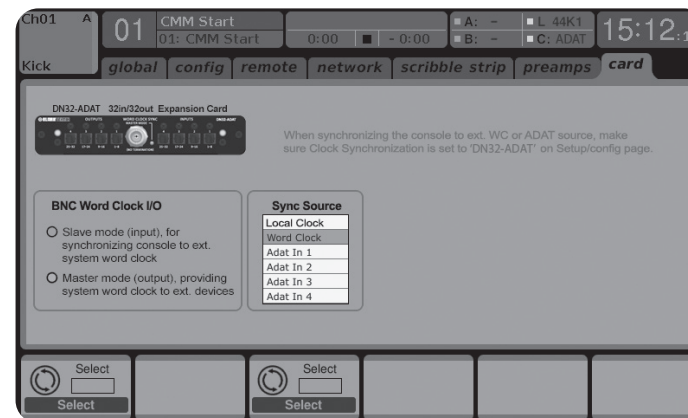

Sélecteur d'E / S Word Clock:

- soit esclave word clock (entrée), permettant à la console de se synchroniser avec des appareils WC externes ou
- horloge de mots maître (sortie), fournissant une horloge de mots système à d'autres appareils

Boîte de sélection de l'horloge de mots pour choisir la source de synchronisation d'horloge externe:

- entrées fibre optique 1-4 ou
- entrée WC BNC coaxiale
- L'horloge locale indique l'horloge interne de la console.

La carte DN32-ADAT peut être sélectionnée comme source d'horloge sur la page M32 Setup / config. Dans ce cas, le mélangeur sera asservi à l'horloge ADAT reçue sur l'entrée BNC ou sur les entrées Toslink fibre optique. Notez que cela peut nécessiter le redémarrage de la console si les fréquences d'horloge interne et externe sont différentes (c'est-à-dire 44,1 / 48 kHz).



Warnung

Die Nichtbeachtung der folgenden Warnhinweise kann zum Tod oder zu schweren Verletzungen durch Feuer oder Stromschlag führen.

Bevor Sie die Karte installieren, müssen Sie die Bedienungsanleitung des Hostgeräts oder klarktechnik.com lesen, um zu überprüfen, ob Ihr Hostgerät diese Karte unterstützt, und um die Anzahl der Karten zu überprüfen, die in Kombination mit anderen Midas- oder Drittanbietern installiert werden können. Partykarten.

- Versuchen Sie nicht, die Karte zu zerlegen oder zu modifizieren. Üben Sie keine übermäßige Kraft auf Platinenanschlüsse oder andere Platinenkomponenten aus. Eine falsche Handhabung der Platine kann zu Stößen, Brandgefahr oder Geräteausfall führen.
- Trennen Sie das Netzkabel vom Hauptgerät, bevor Sie diese Karte installieren, um die Gefahr eines Stromschlags zu vermeiden.



Vorsicht

Die Nichtbeachtung der folgenden Vorsichtsmaßnahmen kann zu Verletzungen führen oder zu Schäden an Geräten oder anderen Gegenständen führen.

- Berühren Sie beim Umgang mit der Karte nicht die Metallkabel (Stifte) der Platine. Stifte sind scharf und können Verletzungen verursachen.
- **Die Karte ist elektrostatisch empfindlich. Bevor Sie mit der Karte umgehen, sollten Sie das Metallgehäuse des Hauptgeräts kurz mit der bloßen Hand berühren, um statische Aufladung von Ihrem Körper abzuleiten.** Die Music Tribe übernimmt keine Verantwortung für Datenverlust, Geräteschäden oder Verletzungen, die durch unsachgemäße Handhabung oder Verwendung verursacht werden.

1. Einführung

Die DN32-ADAT-Karte ist eine Mehrkanal-Audio-Interface-Erweiterungskarte für die Midas M32-Serie von Digitalmischern. Es bietet 32 Ein- und Ausgangskanäle über 8 Toslink-Anschlüsse und eine Worttaktübertragung über einen Koaxialanschluss. Die Schnittstelle eignet sich perfekt für die Aufnahme mit eigenständigen ADAT-Festplattenrekordern und bietet Optionen für die Integration externer Prozessoren mit ADAT-Konnektivität.

2. Installation

Bevor Sie die DN32-ADAT-Karte im Erweiterungssteckplatz der M32-Konsole installieren, müssen Sie auf klarktechnik.com überprüfen, ob die Konsolenfirmware diese Karte unterstützt.

Vorsicht – Bevor Sie die DN32-ADAT-Karte in die Konsole einbauen, müssen Sie sicherstellen, dass der Netzschalter der Konsole ausgeschaltet ist. Andernfalls können Fehlfunktionen oder Stromschläge auftreten.

1. Stellen Sie sicher, dass der Mixer ausgeschaltet ist.
2. Lösen Sie die 2 Schrauben links und rechts, mit denen der Steckplatz befestigt ist. Entfernen Sie dann die Steckplatzabdeckung oder die derzeit installierte Karte und bewahren Sie sie an einem sicheren Ort auf.
3. Bevor Sie die DN32-ADAT-Karte aus der Schutzhülle nehmen, empfehlen wir, das geerdete Metallgehäuse der Konsole zu berühren, um zu verhindern, dass elektrostatische Entladungen die empfindlichen elektronischen Komponenten beeinträchtigen. Im Allgemeinen ist es eine gute Idee, die Karte entweder an der Frontplatte oder an den beiden kleinen Griffen zu halten, aber niemals die Komponenten auf der Leiterplatte direkt zu berühren.
4. Richten Sie beide Kanten der Karte an den Führungsschienen im Steckplatz aus und setzen Sie die Karte vorsichtig in den Steckplatz ein. Schieben Sie die Karte ganz in den Steckplatz, um sicherzustellen, dass die Kontakte der Karte richtig in den Anschluss im Inneren eingesetzt sind.

5. Befestigen Sie die Karte mit den mitgelieferten Schrauben. Beachten Sie, dass Schäden oder Fehlfunktionen auftreten können, wenn die Karte nicht befestigt ist.



3. Anschlussplatte

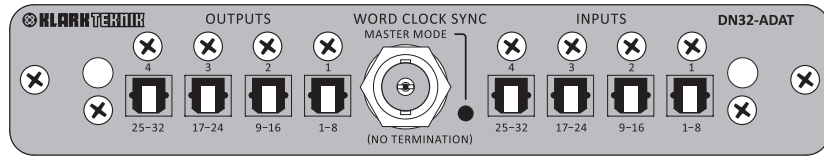

- Einzelne BNC-Koaxialkabel, Ein- / Ausgang schaltbar, kein interner Abschluss, LED zeigt WC-Ausgang an (Master-Modus)
- 4x Toslink-Eingänge und 4x Toslink-Ausgänge, 8 Kanäle pro Anschluss
- 2x kleine Griffe zum Entfernen der Erweiterungskarte aus dem Steckplatz
- 2x M3x6-Schrauben links und rechts zum Befestigen der Karte im Steckplatz
- 2x kleine Senkschrauben unter den Griffen und 8 Schrauben über den Anschlüssen. Lösen Sie diese nicht!

4. Verbindungsszenarien

Externer DN32-ADAT- → Festplattenrekorder
(Bereitstellung der Wortuhr über eine BNC-Koaxialverbindung)

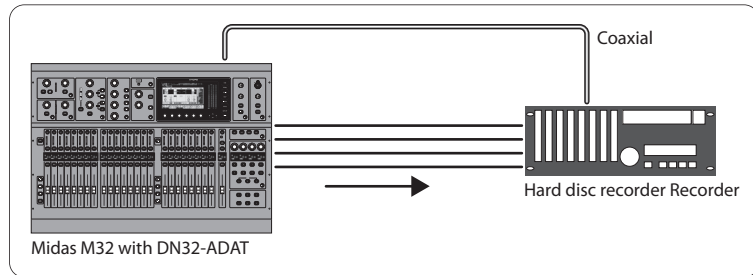

2x XL48 → Midas M32

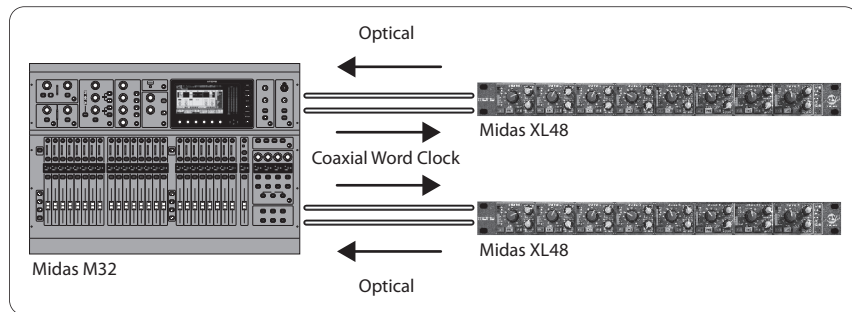

Der externe Automixer DN32-ADAT → kehrt zu → DN32-ADAT zurück

- Out 1-8 und 9-16 zu Auto-Mixing-Prozessoreingängen
- In 1-8 und 9-16 von Auto-Mixing-Prozessorausgängen
- Routing / Home> Eingang 1-16 = Card In 1-16, Routing / Card Out> Ausgang 1-16 = Local 1-16

Beachten Sie, dass dies auch für jede andere Art von spezialisierter Außenbordverarbeitung mit ADAT-E / A gilt. Es kann für alle 32 x 32 Kanäle gleichzeitig verwendet werden, sogar über mehrere externe Prozessoren verteilt.

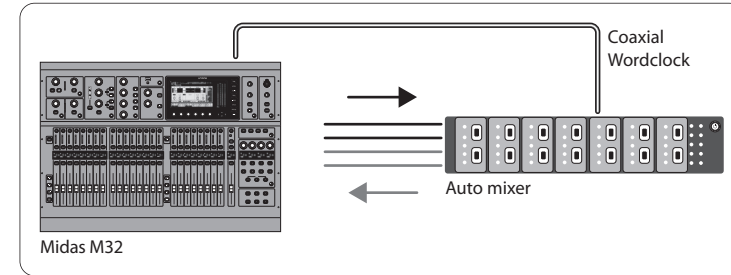

5. Mixer-Setup

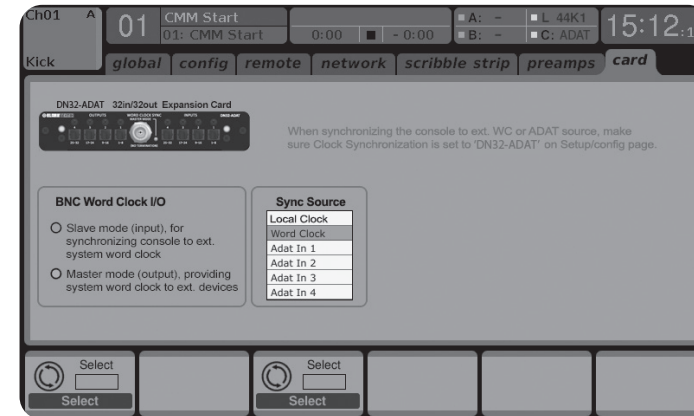

Wortuhr-E / A-Auswahl:

- entweder Wordclock-Slave (Eingang), damit die Konsole mit externen WC-Geräten synchronisiert werden kann, oder
- Wordclock Master (Ausgang), der anderen Geräten den Systemworttakt zur Verfügung stellt

Auswahlfeld für die Wortuhr zur Auswahl der externen Uhrensynchronisationsquelle:

- Glasfasereingänge 1-4 oder
- koaxialer BNC-WC-Eingang
- Die lokale Uhr zeigt die interne Uhr der Konsole an.

Die DN32-ADAT-Karte kann als Taktquelle auf der Seite M32 Setup / Config ausgewählt werden. In diesem Fall wird der Mischer auf den ADAT-Takt eingestellt, der an BNC-Eingängen oder Glasfaser-Toslink-Eingängen empfangen wird. Beachten Sie, dass hierfür möglicherweise ein Neustart der Konsole erforderlich ist, wenn die internen und externen Taktraten unterschiedlich sind (dh 44,1 / 48 kHz).



Aviso

A não observação dos avisos a seguir pode resultar em morte ou ferimentos graves por incêndio ou choque elétrico.

Antes de instalar a placa, você deve consultar o manual do proprietário do dispositivo host ou klarkteknik.com para verificar se seu dispositivo host suporta esta placa e verificar o número de placas que podem ser instaladas em combinação com outro Midas ou terceiros. cartões de festa.

- Não tente desmontar ou modificar o cartão. Não aplique força excessiva aos conectores da placa ou outros componentes da placa. O manuseio incorreto da placa pode causar choque, risco de incêndio ou falha do equipamento.
- Desconecte o cabo de alimentação da unidade principal antes de instalar esta placa para eliminar o risco de choque.



Cuidado

A não observância das seguintes precauções pode causar ferimentos pessoais ou pode resultar em danos ao equipamento ou outra propriedade.

- Não toque nos fios metálicos (pinos) da placa ao manusear a placa. Os pinos são afiados e podem causar ferimentos.
- **O cartão é sensível à eletrostática. Antes de manusear o cartão, você deve tocar brevemente no invólucro de metal da unidade principal com as mãos nuas para drenar qualquer carga estática de seu corpo.** Music Tribe não assume nenhuma responsabilidade por perda de dados, danos ao equipamento ou ferimentos causados por manuseio ou uso inadequado.

1. Introdução

A placa DN32-ADAT é uma placa de expansão de interface de áudio multicanal para a série Midas M32 de mixers digitais. Ele fornece 32 canais de entrada e saída por meio de 8 conectores Toslink e transmissão de wordclock via conector coaxial. A interface é perfeita para gravação com gravadores de disco rígido ADAT autônomos e oferece opções para incorporar processadores externos com conectividade ADAT.

2. Instalação

Antes de instalar a placa DN32-ADAT no slot de expansão do console M32, você deve verificar klarkteknik.com para verificar se o firmware do console suporta essa placa.

Cuidado - antes de instalar a placa DN32-ADAT no console, certifique-se de que o botão liga / desliga do console esteja desligado. De outra forma, podem ocorrer malfuncionamentos ou choque elétrico.

1. Certifique-se de que o mixer está desligado.
2. Afrouxe os 2 parafusos esquerdo e direito que prendem o slot e, em seguida, remova a tampa do slot ou a placa instalada atualmente e mantenha-a em um local seguro.
3. Antes de remover a placa DN32-ADAT de sua embalagem protetora, recomendamos tocar no chassi de metal aterrado do console para evitar que descargas eletrostáticas afetem os componentes eletrônicos sensíveis. Em geral, é uma boa ideia segurar a placa pela placa frontal ou pelas duas pequenas alças, mas nunca tocar os componentes da placa de circuito diretamente.
4. Alinhe ambas as bordas da placa com os trilhos-guia dentro do slot e insira cuidadosamente a placa no slot. Empurre o cartão totalmente para dentro do slot para garantir que os contatos do cartão estejam inseridos corretamente no conector interno.

5. Aperte a placa usando os parafusos incluídos. Esteja ciente de que podem ocorrer danos ou mau funcionamento se o cartão não for preso.



3. Placa Conectora

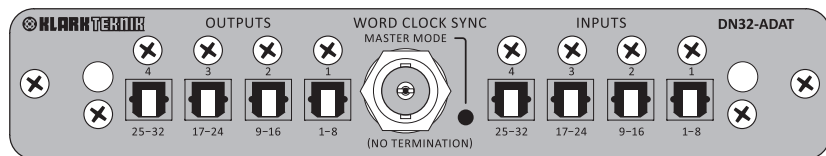

- BNC coaxial único, entrada / saída comutável, sem terminação interna, LED indica saída WC (modo Master)
- 4 entradas Toslink e 4 saídas Toslink, 8 canais por conector
- 2x pequenas alças para remover o cartão de expansão do slot
- 2 parafusos M3x6 esquerdo e direito para prender o cartão no slot
- 2x pequenos parafusos cravados abaixo das alças e 8 parafusos acima dos conectores. Não os afrouxe!

4. Cenários de conexão

Gravador de disco rígido externo DN32-ADAT →
(forneendo Word Clock via conexão coaxial BNC)

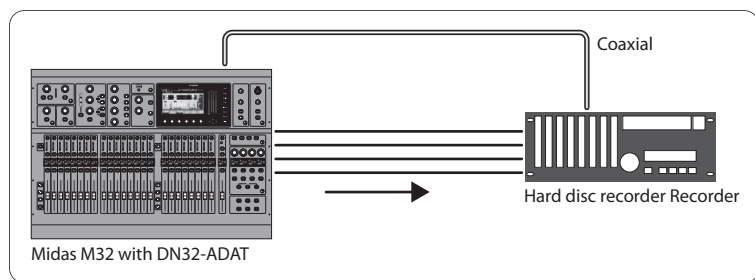

2x XL48 -> Midas M32

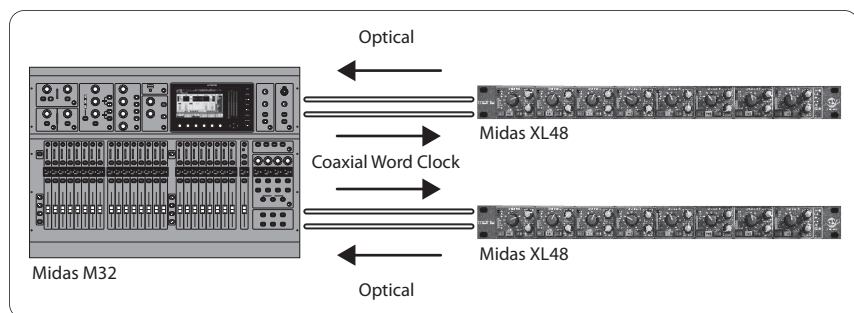

Retorno do automixer externo → DN32-ADAT para → DN32-ADAT

- Saída 1-8 e 9-16 para entradas do processador de mixagem automática
- Em 1-8 e 9-16 das saídas do processador de mistura automática

- Routing / home> Input 1-16 = Card In 1-16, Routing / card out> Output 1-16 = Local 1-16

Observe que isso também se aplica a qualquer outro tipo de processamento externo especializado que apresenta E / S ADAT. Ele pode ser usado para todos os canais de 32 x 32 simultaneamente, até mesmo distribuído por vários processadores externos.

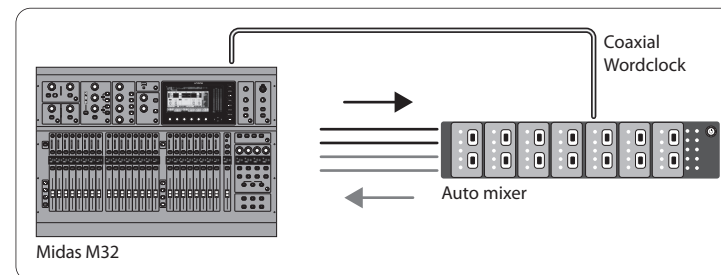

5. Configuração do Mixer

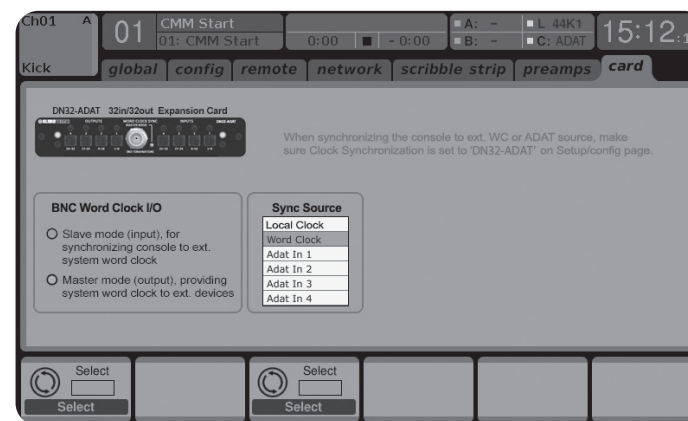

Seletor de E / S de Word clock:

- ou word clock escravo (entrada), permitindo que o console sincronize com dispositivos WC externos ou
- mestre de word clock (saída), fornecendo sistema de word clock para outros dispositivos

O cartão DN32-ADAT pode ser selecionado como a fonte do relógio na página Setup / config do M32. Nesse caso, o mixer será subordinado ao relógio ADAT recebido na entrada BNC ou nas entradas de fibra óptica Toslink. Observe que isso pode exigir que o console seja reinicializado se as taxas de clock interno e externo forem diferentes (ou seja, 44,1 / 48 kHz).

Caixa de seleção de Word clock para escolher a fonte de sincronização de relógio externo:

- entradas de fibra óptica 1-4 ou
- entrada coaxial BNC WC
- relógio local indica o relógio interno do console.



Avvertimento

La mancata osservanza delle seguenti avvertenze può provocare la morte o lesioni gravi dovute a incendi o scosse elettriche.

Prima di installare la scheda, è necessario fare riferimento al manuale del proprietario del dispositivo host o a klarktechnik.com per verificare che il dispositivo host supporti questa scheda e per verificare il numero di schede che possono essere installate in combinazione con altri Midas o terzi. carte di partito.

- Non tentare di smontare o modificare la scheda. Non applicare una forza eccessiva ai connettori della scheda o ad altri componenti della scheda. Un uso improprio della scheda può causare scosse elettriche, rischio di incendio o guasti alle apparecchiature.
- Scollegare il cavo di alimentazione dall'unità principale prima di installare questa scheda per eliminare il rischio di scosse elettriche.

Attenzione

La mancata osservanza delle seguenti precauzioni può causare lesioni personali o danni alle apparecchiature o ad altre proprietà.

- Non toccare i cavi metallici della scheda (pin) quando si maneggia la scheda. I perni sono affilati e possono causare lesioni.
- **La scheda è sensibile all'elettricità statica. Prima di maneggiare la scheda, toccare brevemente l'involucro metallico dell'unità principale con la mano nuda in modo da scaricare qualsiasi carica statica dal corpo.** Music Tribe non si assume alcuna responsabilità per la perdita di dati, danni alle apparecchiature o lesioni causate da manipolazione o utilizzo inappropriati.

1. Introduzione

La scheda DN32-ADAT è una scheda di espansione dell'interfaccia audio multicanale per la serie di mixer digitali Midas M32. Fornisce 32 canali di ingresso e uscita tramite 8 connettori Toslink e trasmissione word clock tramite connettore coassiale. L'interfaccia è perfetta per la registrazione con registratori su disco rigido ADAT indipendenti e offre opzioni per incorporare processori esterni con connettività ADAT.

2. Installazione

Prima di installare la scheda DN32-ADAT nello slot di espansione della console M32, devi controllare klarktechnik.com per verificare se il firmware della console supporta quella scheda.

Attenzione – prima di installare la scheda DN32-ADAT nella console, è necessario assicurarsi che l'interruttore di alimentazione della console sia spento. In caso contrario, potrebbero verificarsi malfunzionamenti o scosse elettriche.

1. Assicurati che il mixer sia spento.
2. Allentare le 2 viti sinistra e destra che fissano lo slot, quindi rimuovere il coperchio dello slot o la scheda attualmente installata e conservarla in un luogo sicuro.
3. Prima di rimuovere la scheda DN32-ADAT dalla sua custodia protettiva, si consiglia di toccare lo chassis metallico con messa a terra della console per evitare che scariche elettrostatiche influenzino i componenti elettronici sensibili. In genere è una buona idea tenere la scheda per il frontalino o per le due piccole maniglie, ma senza mai toccare direttamente i componenti sulla scheda del circuito.
4. Allineare entrambi i bordi della scheda con le guide all'interno dello slot e inserire con cautela la scheda nello slot. Spingere la scheda fino in fondo nello slot per assicurarsi che i contatti della scheda siano correttamente inseriti nel connettore all'interno.

5. Fissare la scheda utilizzando le viti incluse. Tenere presente che potrebbero verificarsi danni o malfunzionamenti se la scheda non è fissata.



3. Piastra connettore

- Singolo BNC coassiale, ingresso / uscita commutabile,

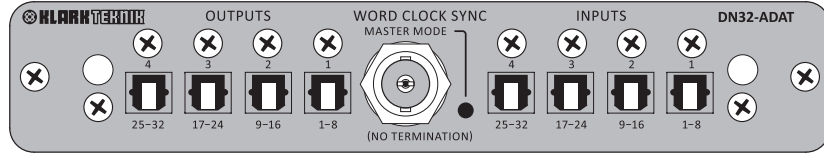

nessuna terminazione interna, il LED indica l'uscita WC (modalità Master)

- 4x ingressi Toslink e 4x uscite Toslink, 8 canali per connettore
- 2x piccole maniglie per rimuovere la scheda di espansione dallo slot

- 2x viti M3x6 sinistra e destra per il fissaggio della scheda nello slot
- 2x piccole viti svasate sotto le maniglie e 8 viti sopra i connettori. Non allentarli!

4. Scenari di connessione

Registratore hard disc esterno DN32-ADAT →

(che fornisce Word Clock tramite connessione coassiale BNC)

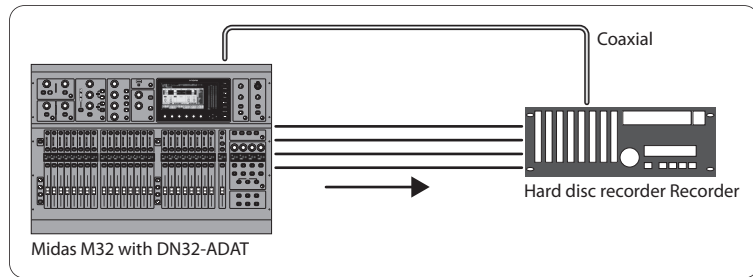

2x XL48 → Midas M32

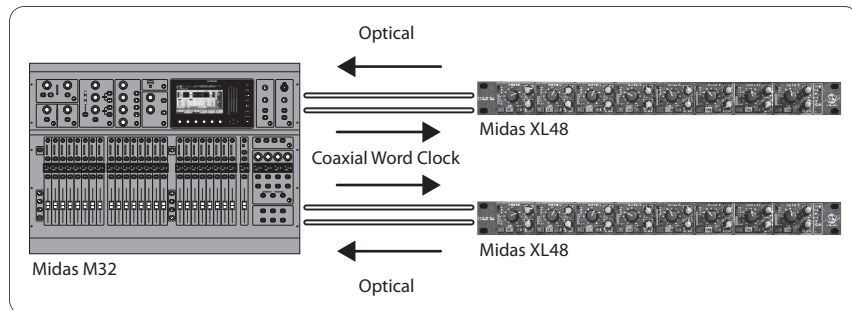

L'automixer esterno → DN32-ADAT torna a → DN32-ADAT

- Uscite 1-8 e 9-16 per gli ingressi del processore di auto-mixaggio
- In 1-8 e 9-16 dalle uscite del processore di miscelazione automatica
- Routing / home> Input 1-16 = Card In 1-16, Routing / card out> Output 1-16 = Local 1-16

Nota, questo si applicherebbe anche a qualsiasi altro tipo di elaborazione fuoribordo specializzata che includa I / O ADAT. Può essere utilizzato per tutti i 32 x 32 canali contemporaneamente, anche distribuito su più processori esterni.

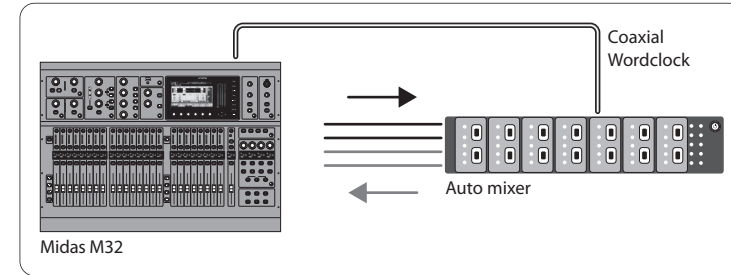

5. Configurazione del mixer

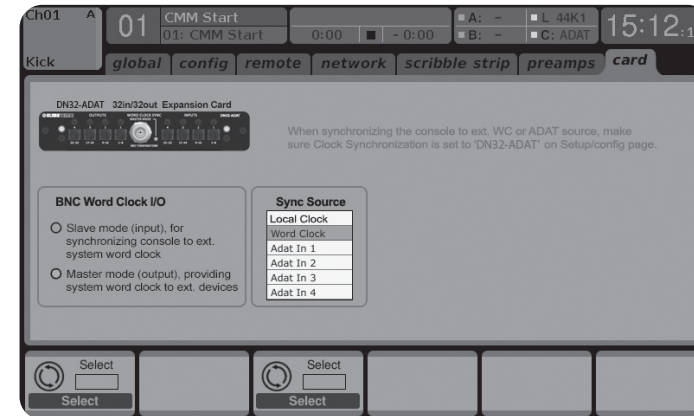

Selettore I / O word clock:

- o word clock slave (input), che consente alla console di sincronizzarsi con dispositivi WC esterni o
- word clock master (output), che fornisce il word clock di sistema ad altri dispositivi

Casella di selezione del word clock per la scelta dell'origine di sincronizzazione dell'orologio esterno:

- ingressi fibra ottica 1-4 o
- ingresso coassiale BNC WC
- l'orologio locale indica l'orologio interno della console.

La scheda DN32-ADAT può essere selezionata come sorgente di clock nella pagina M32 Setup / config. In questo caso, il mixer sarà asservito al clock ADAT ricevuto sull'ingresso BNC o sugli ingressi Toslink in fibra ottica. Si noti che ciò potrebbe richiedere il riavvio della console se le frequenze di clock interne ed esterne sono diverse (ad es. 44,1 / 48 kHz).



Waarschuwing

Het niet in acht nemen van de volgende waarschuwingen kan de dood of ernstig letsel door brand of elektrische schokken tot gevolg hebben.

Voordat u de kaart installeert, moet u de gebruikershandleiding van het hostapparaat of naar klarktek.com raadplegen om te controleren of uw hostapparaat deze kaart ondersteunt, en om het aantal kaarten te verifiëren dat kan worden geïnstalleerd in combinatie met andere Midas of derde apparaten. feest kaarten.

- Probeer de kaart niet uit elkaar te halen of aan te passen. Oefen geen overmatige kracht uit op kaartconnectoren of andere kaartcomponenten. Verkeerd gebruik van de kaart kan leiden tot schokken, brandgevaar of defecten aan de apparatuur.
- Koppel de voedingskabel los van de hoofdeenheid voordat u deze kaart installeert om het gevaar van elektrische schokken te voorkomen.



Voorzichtigheid

Het niet in acht nemen van de volgende voorzorgsmaatregelen kan persoonlijk letsel of schade aan apparatuur of andere eigendommen tot gevolg hebben.

- Raak de metalen draden (pinnen) van de kaart niet aan bij het hanteren van de kaart. Pinnen zijn scherp en kunnen letsel veroorzaken.
- **De kaart is elektrostatisch gevoelig.**
Voordat u de kaart aanraakt, moet u de metalen behuizing van het hoofdtoestel kort met uw blote hand aanraken om eventuele statische lading van uw lichaam af te voeren.
Music Tribe aanvaardt geen aansprakelijkheid voor gegevensverlies, schade aan apparatuur of letsel veroorzaakt door onjuiste behandeling of gebruik.

6. Invoering

De DN32-ADAT-kaart is een meerkanaals audio-interface-uitbreidingskaart voor de Midas M32-serie digitale mixers. Het biedt 32 input- en outputkanalen via 8 Toslink-connectoren en wordclock-transmissie via een coaxiale connector. De interface is perfect voor het opnemen met standalone ADAT harddisk recorders en biedt opties voor het opnemen van externe processors met ADAT connectiviteit.

7. Installatie

Voordat u de DN32-ADAT-kaart in de uitbreidingsleuf van de M32-console installeert, moet u klarktek.com controleren om te controleren of de consolefirmware die kaart ondersteunt.

Voorzichtigheid – Voordat u de DN32-ADAT-kaart in de console installeert, moet u ervoor zorgen dat de stroomschakelaar van de console is uitgeschakeld. Anders kunnen storingen of elektrische schokken optreden.

1. Zorg ervoor dat de mixer is uitgeschakeld.
2. Draai de 2 schroeven links en rechts los waarmee de sleuf is bevestigd, verwijder vervolgens de sleufafdekking of de momenteel geïnstalleerde kaart en bewaar deze op een veilige plaats.
3. Voordat u de DN32-ADAT-kaart uit de beschermende tas haalt, raden we u aan het gearde metalen chassis van de console aan te raken om elektrostatische ontladingen te voorkomen die de gevoelige elektronische componenten aantasten. Het is over het algemeen een goed idee om de kaart bij de voorplaat of bij de twee kleine handvatten vast te houden, maar de componenten op de printplaat nooit rechtstreeks aan te raken.
4. Lijn beide randen van de kaart uit met de geleiderails in de sleuf en steek de kaart voorzichtig in de sleuf. Duw de kaart helemaal in de sleuf om ervoor te zorgen dat de contacten van de kaart correct in de connector binnenin worden gestoken.

5. Bevestig de kaart met de meegeleverde schroeven. Houd er rekening mee dat er schade of storingen kunnen optreden als de kaart niet is vastgemaakt.



8. Connector plaat

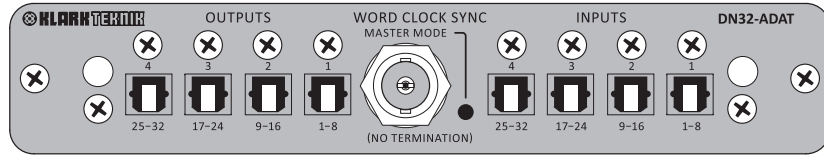

- Enkele BNC coaxiaal, in- / uitgang schakelbaar, geen interne afsluiting, LED geeft WC-uitgang aan (mastermodus)
- 4x Toslink-ingangen en 4x Toslink-uitgangen, 8 kanalen per connector
- 2x kleine handvatten voor het verwijderen van de uitbreidingskaart uit de sleuf
- 2x M3x6 schroeven links en rechts om de kaart in de sleuf te bevestigen
- 2x kleine verzonken schroeven onder de handgrepen en 8 schroeven boven de connectoren. Maak deze niet los!

9. Verbindingsscenario's

DN32-ADAT → externe harddiskrecorder
(levert Word Clock via coaxiale BNC-aansluiting)

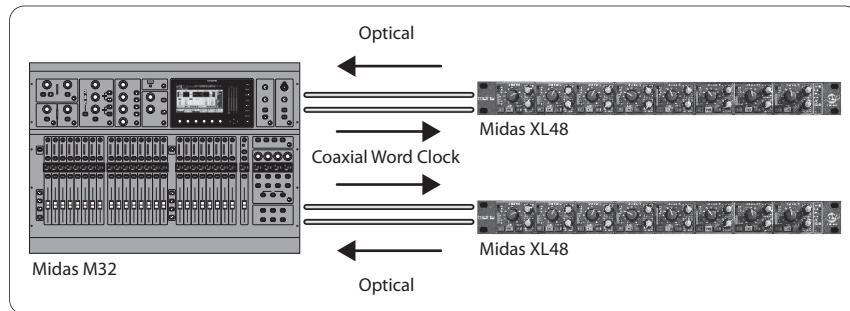

2x XL48 → Midas M32

DN32-ADAT → externe automixer → keert terug naar DN32-ADAT

- Out 1-8 en 9-16 naar Auto-mixing Processor-ingangen
- In 1-8 en 9-16 van Auto-mixing Processor-uitgangen
- Routing / home> Ingang 1-16 = kaart in 1-16, routing / kaart uit> Uitgang 1-16 = lokaal 1-16

Merk op dat dit ook geldt voor elk ander soort gespecialiseerde buitenboordmotorverwerking met ADAT I / O. Het kan voor alle 32 x 32 kanalen tegelijk worden gebruikt, zelfs verspreid over meerdere externe processoren.

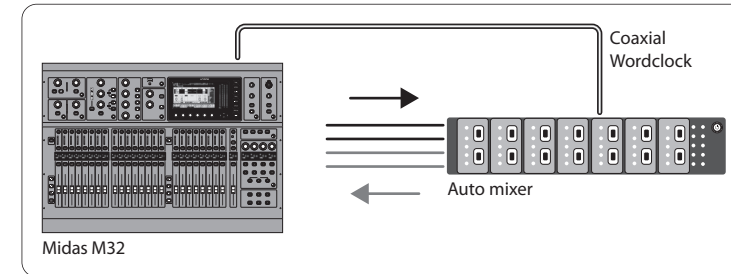

10. Mixer instellen

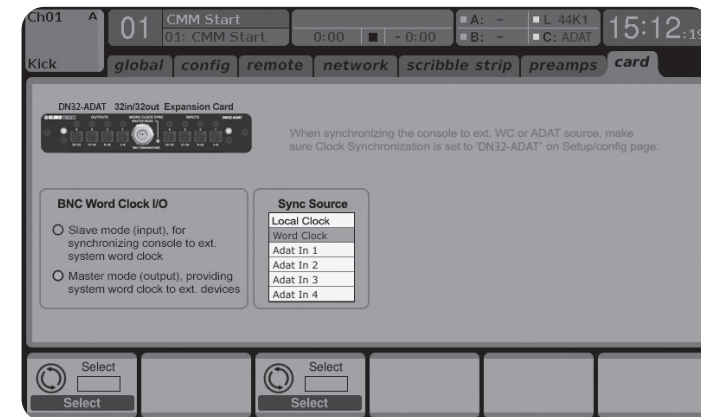

Woordklok I / O-selector:

- ofwel wordclock slave (input), waardoor de console kan synchroniseren met externe WC-apparaten of
- word clock master (output), die systeemwoordklok levert aan andere apparaten

De DN32-ADAT-kaart kan worden geselecteerd als klokbron op de M32 Setup / config-pagina. In dit geval wordt de mixer gebruikt voor de ADAT-klok die wordt ontvangen via de BNC-ingang of de glasvezel-Toslink-ingangen. Merk op dat dit mogelijk vereist dat de console opnieuw wordt opgestart als de interne en externe kloksnelheden verschillen (bijv. 44,1 / 48 kHz).

Word clock selectievak voor het kiezen van de externe kloksynchronisatiebron:

- glasvezel-ingangen 1-4 of
- coaxiale BNC WC-ingang
- lokale klok geeft de interne klok van de console aan.

**Varning**

Underlåtenhet att följa följande varningar kan leda till dödsfall eller allvarliga personskador på grund av brand eller elchock.

Innan du installerar kortet måste du läsa ägarens bruksanvisning för värdenheten eller klarkteknik.com för att verifiera att din värdenhet stöder detta kort och för att verifiera antalet kort som kan installeras i kombination med andra Midas eller tredje- festkort.

- Försök inte ta isär eller modifiera kortet. Använd inte överdriven kraft på kortkontakter eller andra kortkomponenter. Felaktig hantering av brädan kan leda till stötar, brandrisk eller fel på utrustningen.
- Koppla bort strömkabeln från huvudenheten innan du installerar kortet för att eliminera stötar.

**Varning**

Underlåtenhet att följa följande försiktighetsåtgärder kan leda till personskada eller kan leda till skada på utrustning eller annan egendom.

- Rör inte vid brädans metallkablar (stift) när du hanterar kortet. Stiften är vassa och kan orsaka skador.
- **Kortet är elektrostatiskt känsligt. Innan du hanterar kortet ska du kort beröra huvudenhetens metallhölje med bara handen för att tömma bort eventuell statisk laddning från kroppen.** Music Tribe tar inget ansvar för dataförlust, utrustningsskada eller skada orsakad av olämplig hantering eller användning.

1. Introduktion

DN32-ADAT-kortet är ett expansionskort för ljudgränssnitt för flera kanaler för Midas M32-serien av digitala mixers. Den tillhandahåller 32 kanaler för in- och utgång via 8 Toslink-kontakter och ordklocksändning via koaxialkontakt. Gränssnittet är perfekt för inspelning med fristående ADAT-härddiskspelare och erbjuder alternativ för att integrera externa processorer med ADAT-anslutning.

2. Installation

Innan du installerar DN32-ADAT-kortet i expansionskortet på M32-konsolen måste du kontrollera klarkteknik.com för att kontrollera om konsolens firmware stöder det kortet.

Varning – innan du installerar DN32-ADAT-kortet i konsolen måste du se till att konsolens strömbrytare är avstängd. Fel eller elektriska stötar kan uppstå på annat sätt.

1. Se till att blandarens ström är avstängd.
2. Lossa de två skruvarna åt vänster och höger som fäster spåret, ta sedan bort spärrhöljet eller det för närvarande installerade kortet och förvara det på en säker plats.
3. Innan du tar ut DN32-ADAT-kortet från skyddsväskan rekommenderar vi att du rör vid det jordade metallchassit på konsolen för att förhindra elektrostatisk urladdning som påverkar de känsliga elektroniska komponenterna. Det är i allmänhet en bra idé att hålla i kortet antingen vid frontplattan eller vid de två små handtagen, men aldrig vidröra komponenterna på kretskortet direkt.
4. Rikta in båda kanterna på kortet mot styrskenorna inuti kortplatsen och sätt försiktigt in kortet i kortplatsen. Skjut in kortet hela vägen in i kortplatsen för att säkerställa att kortets kontakter sitter ordentligt i kontakten inuti.

5. Fäst kortet med de medföljande skruvarna. Tänk på att skador eller funktionsfel kan uppstå om kortet inte sitter fast.



3. Anslutningsplatta

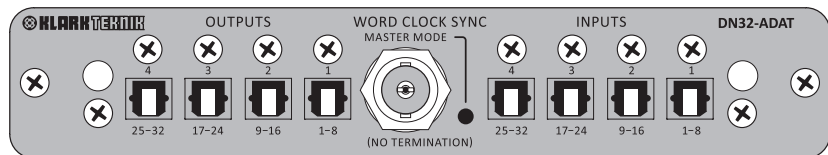

- Enkel BNC koaxial, in / utgång omkopplingsbar, ingen intern avslutning, lysdiod indikerar WC-utgång (huvudläge)
- 4x Toslink-ingångar och 4x Toslink-utgångar, 8 kanaler per kontakt
- 2x små handtag för att ta bort expansionskortet från kortplatsen
- 2x M3x6 skruvar vänster och höger för att fästa kortet i kortplatsen
- 2x små nedsänkta skruvar under handtagen och 8 skruvar ovanför kontaktarna. Lossa inte dessa!

4. Anslutningsscenarioer

DN32-ADAT → extern hårddiskspelare

(tillhandahåller Word Clock via BNC koaxial anslutning)

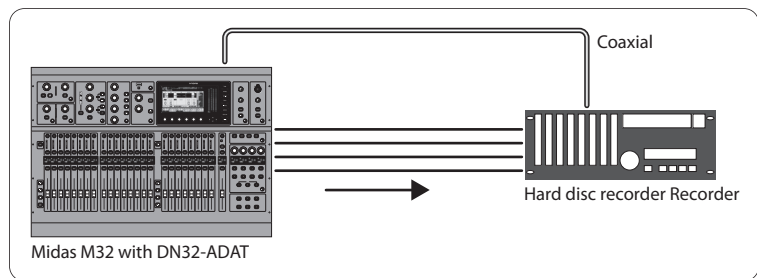

2x XL48 → Midas M32

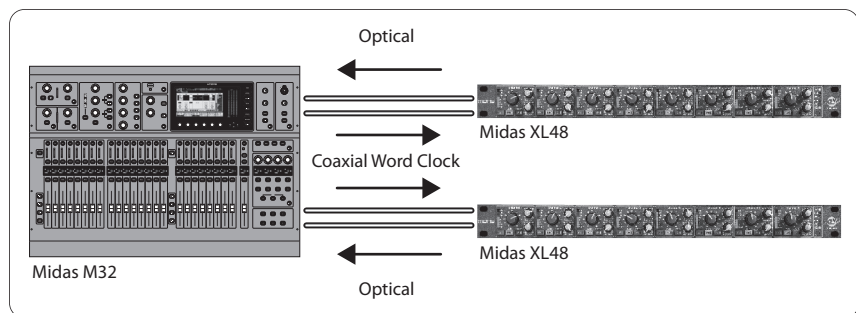

DN32-ADAT → extern automixer → återgår till DN32-ADAT

- Ut 1-8 och 9-16 till automatisk blandning av processorångångar
- I 1-8 och 9-16 från automatisk blandning av processorutgångar

- Routing / home> Ingång 1-16 = Kort In 1-16, Routing / kort ut> Utgång 1-16 = Lokal 1-16

Observera att detta även gäller för alla andra specialiserade utombordare som har ADAT I / O. Den kan användas för alla 32 x 32 kanaler samtidigt, även fördelad på flera externa processorer.

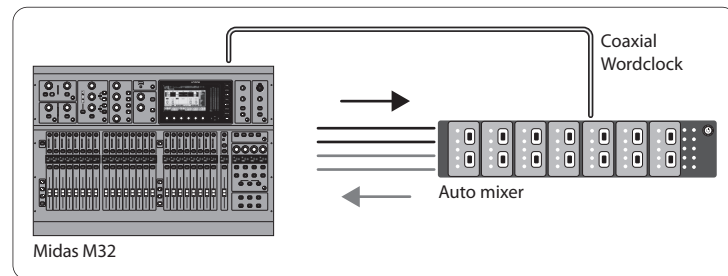

5. Mixerinställning

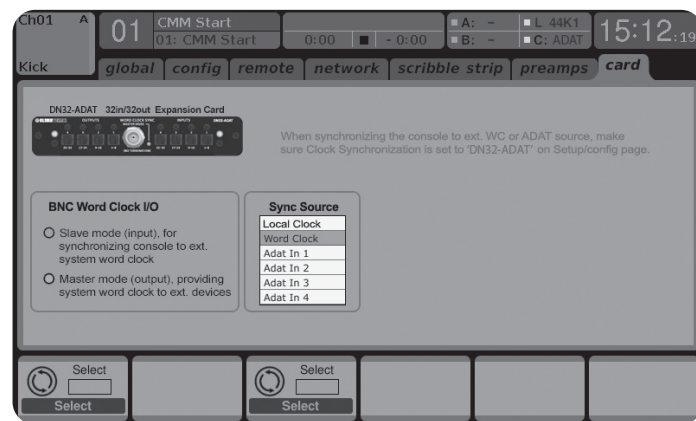

Word I / O-väljare:

- antingen ordklocksav (ingång), vilket gör att konsolen kan synkroniseras med externa WC-enheter eller
- ordklockmästare (utgång), som tillhandahåller systemordklocka till andra enheter

Word Clock urvalsruta för att välja den externa klocksynkroniseringskällan:

- fiberoptiska ingångar 1-4 eller
- koaxial BNC WC-ingång
- lokal klocka indikerar konsolens interna klocka.

DN32-ADAT-kort kan väljas som klockkälla på M32 Setup / config-sidan. I detta fall kommer mixern att slavas till ADAT-klockan som tas emot på BNC-ingång eller fiberoptisk Toslink-ingångar. Observera att detta kan kräva att konsolen startas om om de interna och externa klockhastigheterna är olika (dvs. 44,1 / 48 kHz).



Ostrzeżenie

Nieprzestrzeżenie poniższych ostrzeżeń może prowadzić do śmierci lub poważnych obrażeń w wyniku pożaru lub porażenia prądem.

Przed zainstalowaniem karty należy zapoznać się z instrukcją obsługi urządzenia hosta lub klarktechnik.com, aby sprawdzić, czy urządzenie główne obsługuje tę kartę oraz sprawdzić liczbę kart, które można zainstalować w połączeniu z innymi urządzeniami Midas lub trzecimi karty imprezowe.

- Nie próbuj rozbierać ani modyfikować karty. Nie należy przykładać nadmiernej siły do złączy płyty ani innych elementów płyty. Niewłaściwe obchodzenie się z płytą może prowadzić do porażenia prądem, pożaru lub awarii sprzętu.
- Odłącz kabel zasilający od jednostki głównej przed zainstalowaniem tej karty, aby wyeliminować ryzyko porażenia prądem.



Uwaga

Nieprzestrzeżenie poniższych środków ostrożności może prowadzić do obrażeń ciała lub może spowodować uszkodzenie sprzętu lub innego mienia.

- Nie dotykaj metalowych wyprowadzeń (styków) płyty podczas obsługi karty. Kołki są ostre i mogą spowodować obrażenia.
- **Karta jest wrażliwa na wyładowania elektrostatyczne. Przed dotknięciem karty należy krótko dotknąć metalową obudowę jednostki głównej gołą ręką, aby usunąć wszelkie ładunki elektrostatyczne z ciała.** Music Tribe nie ponosi odpowiedzialności za utratę danych, uszkodzenie sprzętu lub obrażenia spowodowane niewłaściwą obsługą lub użytkowaniem.

1. Wprowadzenie

Karta DN32-ADAT jest wielokanałową kartą rozszerzeń interfejsu audio dla serii mikserów cyfrowych Midas M32. Zapewnia 32 kanały wejścia i wyjścia przez 8 złączy Toslink i transmisję Word Clock przez złącze koncentryczne. Interfejs jest idealny do nagrywania za pomocą samodzielnych rejestratorów z dyskiem twardym ADAT i oferuje opcje dołączania zewnętrznych procesorów z łącznością ADAT.

2. Instalacja

Przed zainstalowaniem karty DN32-ADAT w gnieździe rozszerzeń konsoli M32 należy sprawdzić witrynę klarktechnik.com, aby sprawdzić, czy oprogramowanie konsoli obsługuje tę kartę.

Uwaga- przed zainstalowaniem karty DN32-ADAT w konsoli należy upewnić się, że wyłącznik zasilania konsoli jest wyłączony. W przeciwnym razie mogą wystąpić awarie lub porażenie prądem.

1. Upewnij się, że zasilanie miksera jest wyłączone.
2. Poluzuj 2 śruby mocujące gniazdo po lewej i prawej stronie, a następnie zdejmij pokrywę gniazda lub aktualnie zainstalowaną kartę i przechowuj ją w bezpiecznym miejscu.
3. Przed wyjęciem karty DN32-ADAT z torby ochronnej zalecamy dotknięcie uziemionej metalowej obudowy konsoli, aby zapobiec wyładowaniom elektrostatycznym wpływającym na wrażliwe elementy elektroniczne. Generalnie dobrym pomysłem jest trzymanie karty za płytę czołową lub za dwa małe uchwyty, ale nigdy nie dotykaj bezpośrednio elementów na płycie drukowanej.
4. Wyrównaj obie krawędzie karty z prowadnicami wewnątrz gniazda i ostrożnie włóż kartę do gniazda. Wciśnij kartę do końca do gniazda, aby upewnić się, że styki karty są prawidłowo włożone do złącza znajdującego się w środku.

5. Przymocuj kartę za pomocą dołączonych śrub. Należy pamiętać, że jeśli karta nie zostanie zamocowana, może dojść do uszkodzenia lub nieprawidłowego działania.



3. Płytkę łącząca

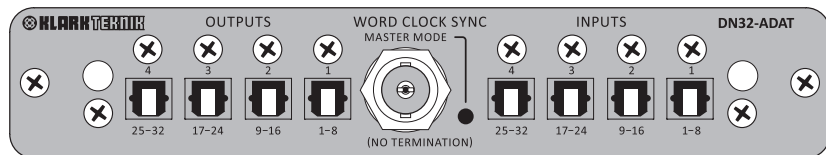

- Pojedynczy koaksjalny BNC, przełączane wejście / wyjście, brak wewnętrznego zakończenia, dioda LED wskazuje wyjście WC (tryb Master)
- 4x wejścia Toslink i 4x wyjścia Toslink, 8 kanałów na złącze
- 2x małe uchwyty do wyjmowania karty rozszerzeń z gniazda
- 2x śruby M3x6 lewa i prawa do mocowania karty w slocie
- 2x małe wpuszczane śruby z łbem wpuszczanym poniżej uchwytów i 8 śrub nad łącznikami. Nie poluzuj ich!

4. Scenariusze połączeń

Zewnętrzna nagrywarka z dyskiem twardym DN32-ADAT →
(zapewniająca Word Clock przez złącze koncentryczne BNC)

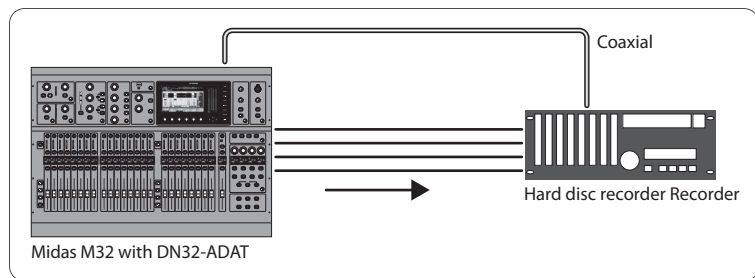

2x XL48 -> Midas M32

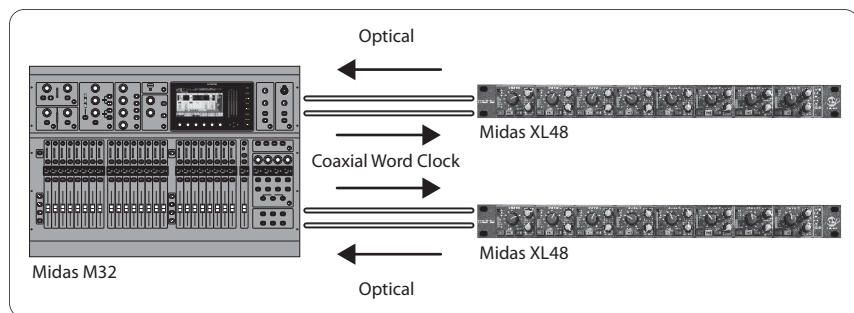

DN32-ADAT → zewnętrzny automikser → powrót do DN32-ADAT

- Wyjścia 1-8 i 9-16 do wejść procesora z automatycznym miksowaniem
- Wejścia 1-8 i 9-16 z wyjść procesora z automatycznym miksowaniem
- Routing / home> Input 1-16 = Card In 1-16, Routing / card out> Output 1-16 = Local 1-16

Należy zauważyć, że dotyczy to również każdego innego rodzaju wyspecjalizowanego przetwarzania zewnętrznego, które obejmuje wejścia / wyjścia ADAT. Może być używany jednocześnie dla wszystkich 32 x 32 kanałów, nawet rozłożony na kilka zewnętrznych procesorów.

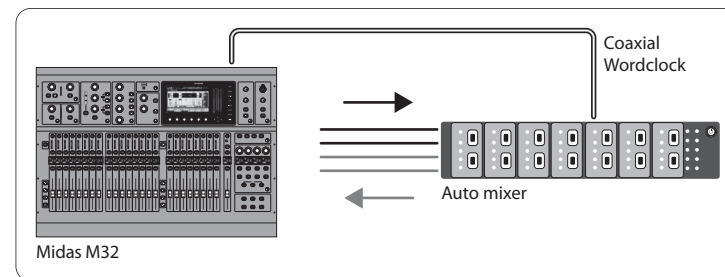

5. Konfiguracja miksera

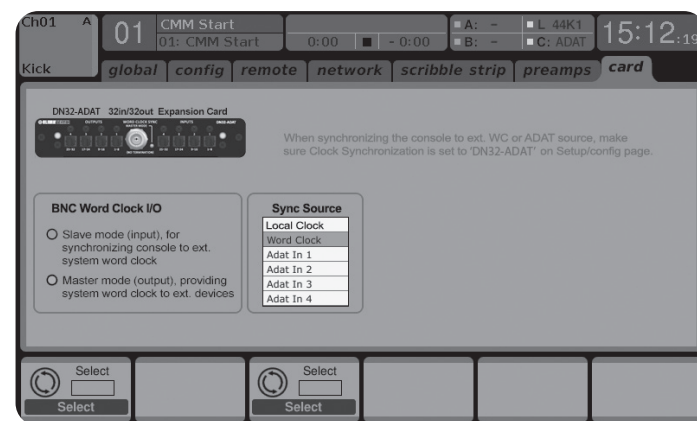

Selektor we / wy Word Clock:

- albo słowo slave (wejście), pozwalające konsoli na synchronizację z zewnętrznymi urządzeniami WC lub
- master word clock (wyjście), dostarczający zegar systemowy do innych urządzeń

Pole wyboru Word clock do wyboru zewnętrznego źródła synchronizacji zegara:

- wejścia światłowodowe 1-4 lub
- koncentryczne wejście BNC WC
- zegar lokalny wskazuje zegar wewnętrzny konsoli.

Kartę DN32-ADAT można wybrać jako źródło zegara na stronie konfiguracji / konfiguracji M32. W tym przypadku mikser będzie podporządkowany zegarowi ADAT odbieranemu na wejściu BNC lub światłowodowym wejściu Toslink. Zwróć uwagę, że może to wymagać ponownego uruchomienia konsoli, jeśli częstotliwości zegara wewnętrznego i zewnętrznego są różne (np. 44,1 / 48 kHz).

Specifications

| Connectors | |
|--|--|
| TOSLINK opt. IN | 4 |
| TOSLINK opt. OUT | 4 |
| WORDCLOCK BNC IN/OUT | 1 |
| Input/Output Characteristics | |
| Sample rates | 44.1 kHz / 48 kHz |
| Sample word length | 24 Bit |
| Clock synchronisation selectable | internal/Local WordClock In ADAT In 1 ADAT In 2 ADAT In 3 ADAT In 4 |
| Round-trip latency | <0.5 ms |
| Indicator | |
| Master Mode (on=Clock Out, off=Clock In) | 1 LED, amber |

FEDERAL COMMUNICATIONS COMMISSION COMPLIANCE INFORMATION

Klark Teknik

DN32-ADAT

Responsible Party Name: **Music Tribe Commercial NV Inc.**

Address: **122 E. 42nd St.1,
8th Floor NY, NY 10168,
United States**

Email Address: **legal@musictribe.com**

DN32-ADAT

This equipment has been tested and found to comply with the limits for a Class B digital device, pursuant to part 15 of the FCC Rules. These limits are designed to provide reasonable protection against harmful interference in a residential installation. This equipment generates, uses and can radiate radio frequency energy and, if not installed and used in accordance with the instructions, may cause harmful interference to radio communications. However, there is no guarantee that interference will not occur in a particular installation. If this equipment does cause harmful interference to radio or television reception, which can be determined by turning the equipment off and on, the user is encouraged to try to correct the interference by one or more of the following measures:

- Reorient or relocate the receiving antenna.
- Increase the separation between the equipment and receiver.
- Connect the equipment into an outlet on a circuit different from that to which the receiver is connected.
- Consult the dealer or an experienced radio/TV technician for help.

This device complies with Part 15 of the FCC rules. Operation is subject to the following two conditions:

- (1) this device may not cause harmful interference, and
- (2) this device must accept any interference received, including interference that may cause undesired operation.

Important information:

Changes or modifications to the equipment not expressly approved by Music Tribe can void the user's authority to use the equipment.



Hereby, Music Tribe declares that this product is in compliance with Directive 2014/30/EU, Directive 2011/65/EU and Amendment 2015/863/EU, Directive 2012/19/EU, Regulation 519/2012 REACH SVHC and Directive 1907/2006/EC.

Full text of EU DoC is available at <https://community.musictribe.com/>

EU Representative: Music Tribe Brands DK A/S
Address: Gammel Strand 44, DK-1202 København K, Denmark

UK Representative: Music Tribe Brands UK Ltd.
Address: 6 Lloyds Avenue, Unit 4CL London EC3N 3AX, United Kingdom

